

高知女子大学年報

平成22年度



高知女子大学

目 次

1 概 要	
1 教育目標及び高知女子大学のめざすもの	1
2 名称及び所在地	1
2 沿 革	
1 概 要	2
2 沿 革 函	2
3 主要年表	3
4 名誉教授	5
3 組織及び教職員	
1 組 織	6
2 教 員	9
4 教育及び研究	
1 学部・大学院の概要	2 5
2 教育科目及び受講者の状況	2 7
3 教員免許及び国家資格取得の状況	4 1
4 学位及び大学賞・学長賞等の授与状況	4 2
5 学部別FD活動実施状況	4 5
5 学 生	
1 行事実績	4 7
2 入学の状況	4 8
3 学生数	5 6
4 休学・退学・長期履修者及び単位互換の状況	5 7
5 課外活動	5 9
6 保健管理状況	6 0
7 授業料等の納入状況	6 1
8 日本学生支援機構奨学金受給状況	6 2
9 卒業（修了）者の状況	6 3
6 総合情報センター	6 5
7 国際交流	6 7
8 開かれた大学	
1 公開講座等実施状況	6 8
2 学会役員等の状況	7 1
3 刊行物、パンフレット等の作成状況	7 7
9 JICAプロジェクト	（本年度は行われておりません）
10 財 務	
1 収入・支出の状況	7 8
2 外部資金導入の状況	8 0
3 学長特別補助成事業の状況	8 8
11 キャンパス	
1 土 地	8 9
2 建 物	8 9

1 概 要

1 教育目標及び高知女子大学のめざすもの

教 育 目 標

本学は、教育基本法に基づき、広く知識を授け、専門の学芸を教授研究し、もって人格の向上を図るとともに、平和と文化の発展及び福祉の増進に貢献しうる女性を育成し、併せて地域社会の向上に寄与することを目的とする。

高知女子大学のめざすもの

60年にわたり一貫して女子教育に貢献してきた伝統を尊重しながら、新しい時代の要請に応え得る質的な変革を行い、21世紀を展望し、教育文化の拠点として地域とともに発展する大学を目指して、次の教育を重視する。

21世紀における
新しい価値観の創造

地域文化の創造

豊かな
人間性の涵養

2 名称及び所在地

名 称	所 在 地	TEL・FAX
生活科学部	<永国寺キャンパス> 〒780-8515 高知市永国寺町 5番15号	Tel 088-873-2156 (代表) Fax 088-873-3934
文化学部		
大学院人間生活学研究科 (生活科学領域、文化領域)		
大学院健康生活科学研究科 (生活科学領域)		
永国寺事務室		
附属図書館		
看護学部	<池キャンパス> 〒781-8515 高知市池 2751-1	Tel 088-847-8700 (代表) Fax 088-847-8670
社会福祉学部		
健康栄養学部		
大学院看護学研究科		
大学院人間生活学研究科 (社会福祉領域)		
大学院健康生活科学研究科 (看護学領域、社会福祉学領域)		
事務局		
附属図書館		

2 沿革

1 概要

高知女子大学は、昭和22年設立の高知県立女子専門学校を母体として、同24年2月に文部省の設立認可を受け、家政学部生活科学科の単科大学として開学した。

その後、昭和31年に文学部を新設して2学部となった。

平成10年4月には、21世紀を展望し、教育文化の拠点として地域とともに発展する大学を目指して大規模な改組を行い、生活科学部・文化学部・看護学部・社会福祉学部の4学部6学科体制となるとともに、大学院看護学研究科を新設した。

また、平成22年には、健康栄養学科が生活科学部から学部昇格し現在に至っている。

2 沿革図

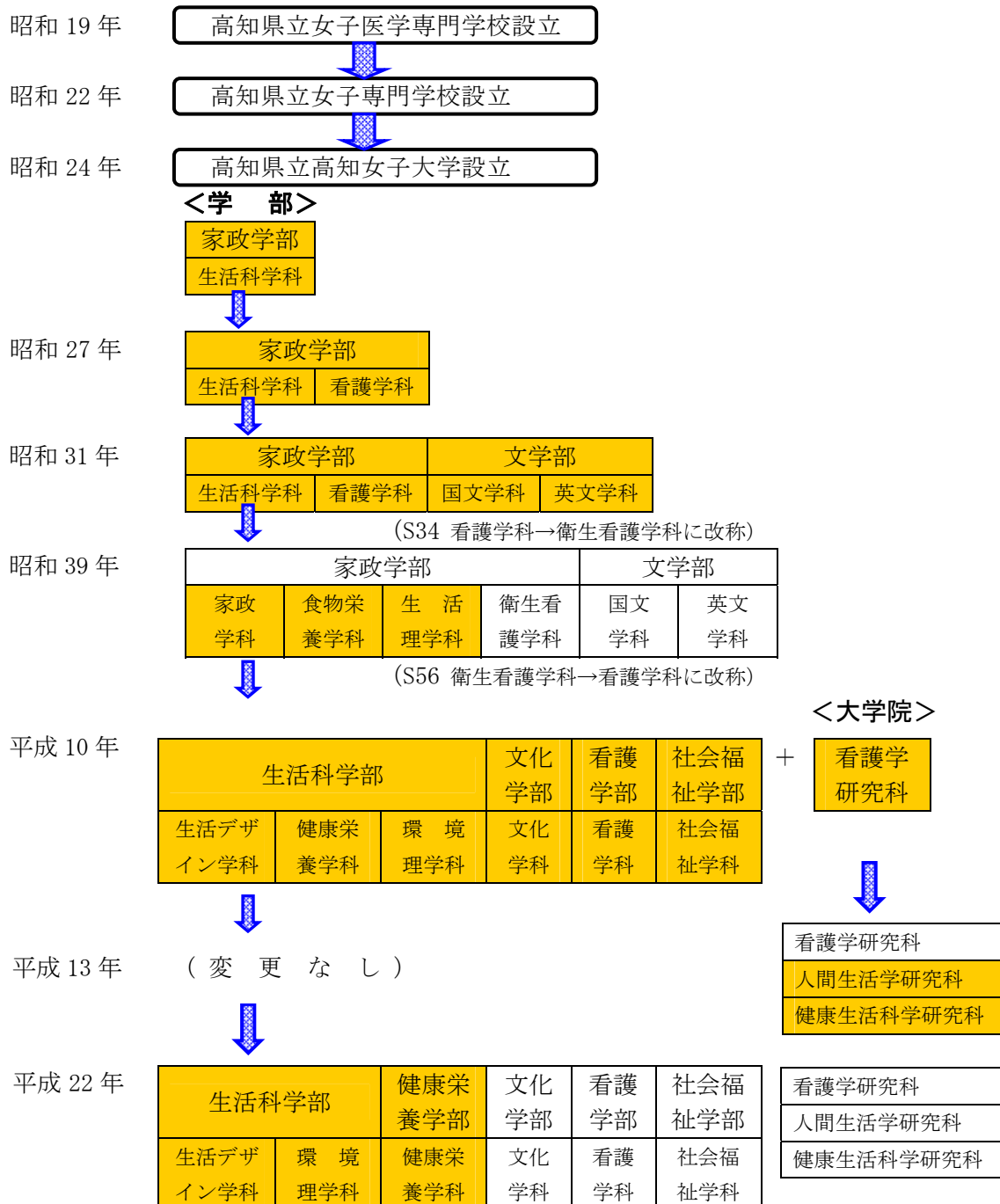

3 主要年表

昭和19年12月29日	高知県立女子医学専門学校設立認可
昭和20年 8月 8日	医学専門学校開学式及び入学式
昭和22年 3月31日	高知県立女子専門学校設立認可 (県議会で2月25日女子医学専門学校廃止、女子専門学校設置の決議)
昭和24年 2月21日	昭和22年創立の県立女子専門学校を母体とし、県立高知女子大学(家政学部生活科学科)設立認可
昭和24年 4月 1日	初代学長岡本重雄就任
昭和25年 4月 1日	家政学部生活科学科を栄養士養成施設として指定
昭和26年 3月31日	教職課程を設置、中学校・高等学校教諭(家庭)免許状授与資格を取得させるための課程として認定
昭和27年 2月20日	家政学部看護学科増設認可
昭和27年 3月18日	学長岡本重雄退職、教授福田俊治学長事務取扱に就任
昭和27年 9月22日	看護婦学校として指定
昭和27年10月 1日	第二代学長志波清時就任
昭和29年 3月21日	学長病気のため教授中村慶三郎学長代理に就任
昭和29年 4月 1日	正規の課程及び聴講生の課程を中学校・高等学校教諭(理科、保健、家庭、英語)・養護教諭の免許状授与の資格を取得させるための課程として認定
昭和30年 3月29日	保健婦学校として指定
昭和30年 9月10日	第三代学長中村慶三郎就任
昭和31年 3月 1日	文学部(国文学科、英文学科)増設認可
昭和32年 4月 1日	正規の課程を中学校・高等学校教諭(国語)免許状授与資格を取得させるための課程として認定
昭和34年 4月 1日	家政学部看護学科を衛生看護学科に改称
昭和34年12月 1日	第四代学長紫藤貞一郎就任
昭和38年 8月 3日	学長紫藤貞一郎退職、教授田中亮学長事務取扱に就任
昭和39年 4月 1日	家政学部生活科学科を家政学科・食物栄養学科・生活理学科に改称
昭和39年 4月10日	第五代学長徳田弥就任
昭和41年 3月31日	附属図書館新館落成
昭和42年12月10日	家政学部実験棟新館落成
昭和43年 4月10日	第六代学長藤本薫喜就任
昭和43年10月15日	管理棟及び講義棟新館落成
昭和44年 9月10日	講堂兼体育館落成
昭和45年 4月 2日	第七代学長安中正哉就任
昭和46年 3月31日	学生寮落成
昭和46年 3月31日	集団給食実習室落成
昭和46年 4月 1日	正規の課程及び聴講生の課程を高等学校教諭(看護)免許状授与資格を取得させるための課程として認定
昭和47年 3月31日	作法室落成
昭和48年11月 7日	運動場完成

昭和50年	4月	1日	高知女子大学保育短期大学部開学
昭和55年	4月	2日	第八代学長岡崎正一就任
昭和55年	10月	7日	南学舎改築学生会館新築落成
昭和56年	4月	1日	家政学部衛生看護学科を看護学科に改称
昭和59年	4月	2日	第九代学長木原正雄就任
昭和62年	11月	15日	情報処理施設設置
昭和63年	6月	28日	附属図書館増改築落成
平成2年	3月	26日	聴講生の課程を中学校・高等学校教諭(国語)免許状授与資格を取得させるための課程として認定
平成2年	3月	27日	弓道場落成
平成2年	4月	2日	第十代学長池川順子就任
平成8年	4月	2日	第十一代学長成田十次郎就任
平成10年	3月	31日	池校舎落成
平成10年	4月	1日	改組 生活科学部(生活デザイン学科・健康栄養学科・環境理学科) 文化学部(文化学科) 看護学部(看護学科) 社会福祉学部(社会福祉学科) 大学院看護学研究科 高知女子大学保育短期大学部廃止
平成13年	4月	1日	大学院増設 大学院人間生活学研究科 大学院健康生活科学研究科
平成15年	1月	22日	第十二代学長吉野公喜就任
平成15年	4月	1日	第十三代学長青山英康就任 管理栄養士養成施設として認定
平成16年	4月	1日	高等学校教諭(福祉)免許状資格取得の大学学部等の課程として認定
平成17年	4月	1日	栄養教諭免許状授与資格を取得させるための大学学部等の課程として認定
平成19年	4月	1日	第十四代学長山根洋右就任 助産師学校として指定
平成21年	11月	30日	看護福祉棟新築落成
平成22年	2月	28日	本部・健康栄養学部棟新築落成
平成22年	4月	1日	学部改組 生活科学部(生活デザイン学科・環境理学科) 健康栄養学部(健康栄養学科) 文化学部(文化学科) 看護学部(看護学科) 社会福祉学部(社会福祉学科)

4 名 誉 教 授

現在までに名誉教授の称号を授与された教授は、49名である。

(平成23年3月31日現在)

	氏 名	学部(退職時)	授与年月日		氏 名	学部(退職時)	授与年月日
1	正 木 喬	文学部	昭和46. 7.12	26	岡 崎 芳 子	家政学部	平成 9. 4. 1
2	田 中 亮	家政学部	昭和48. 5. 7	27	宇 久 真 雄	文学部	平成 9. 4. 1
3	市 川 一 夫	家政学部	昭和48. 5. 7	28	徳 満 澄 雄	文学部	平成 9. 4. 1
4	笹 原 邦 彦	家政学部	昭和50. 5.19	29	中 山 喜 代 子	家政学部	平成10. 4. 1
5	山 崎 良 幸	文学部	昭和50. 5.19	30	金 谷 嘉 郎	文化学部	平成11. 4. 1
6	丸 山 和 雄	文学部	昭和50. 5.19	31	岡 本 健 児	文学部	平成12. 4. 1
7	和 井 兼 尾	家政学部	昭和51.12.20	32	橋 本 名 正	文化学部	平成12. 4. 1
8	深 瀬 亀 美	家政学部	昭和52. 6.27	33	秋 田 利 彦	生活科学部	平成12. 7. 7
9	三 宮 慎 助	文学部	昭和54. 4.19	34	濱 田 美 智	社会福祉学部	平成13. 4. 1
10	安 中 正 哉	学 長	昭和55. 4.10	35	藤 田 加 代	文化学部	平成14. 4. 1
11	山 本 壽 春	家政学部	昭和55. 4.10	36	坂 本 肇	文化学部	平成14. 4. 1
12	岩 貞 好	家政学部	昭和55. 4.10	37	寺 内 アヤ子	生活科学部	平成14. 4. 1
13	赤 沢 時 之	家政学部	昭和56. 4.10	38	山 崎 美 惠 子	看護学部	平成14. 4. 1
14	芝 田 不 二 男	家政学部	昭和59. 4.10	39	津 曲 裕 次	社会福祉学部	平成14. 4. 1
15	畠 中 幸	文学部	昭和60. 4.10	40	今 西 一 實	社会福祉学部	平成14. 4. 1
16	作 田 芳 次	家政学部	昭和62. 4.10	41	松 本 女 里	看護学部	平成15. 4. 1
17	平 見 嘉 彦	家政学部	平成 3. 5.10	42	生 田 勝 彦	文化学部	平成15. 4. 1
18	児 平 文 雄	家政学部	平成 4. 4. 1	43	阿 部 捷 男	生活科学部	平成16. 4. 1
19	松 崎 淳 子	家政学部	平成 4. 4. 1	44	山 口 俊 治	文化学部	平成18. 4. 1
20	山 崎 智 子	家政学部	平成 6. 4. 1	45	原 絢 子	生活科学部	平成18. 4. 1
21	市 村 金 次 郎	文学部	平成 7. 4. 1	46	松 田 眞 一	社会福祉学部	平成18. 4. 1
22	矢 野 昭 典	文学部	平成 8. 4. 1	47	住 友 弘 一	文化学部	平成19. 4. 1
23	藤 村 千 賀	家政学部	平成 8. 4. 1	48	山 根 久 之 助	文化学部	平成20. 4. 1
24	池 川 順 子	学 長	平成 8. 4. 1	49	川 崎 育 郎	社会福祉学部	平成21. 6.11
25	松 崎 沙 和 子	家政学部	平成 9. 4. 1				

3 組織及び教職員

1 組織(平成22年度)

(1)組織図

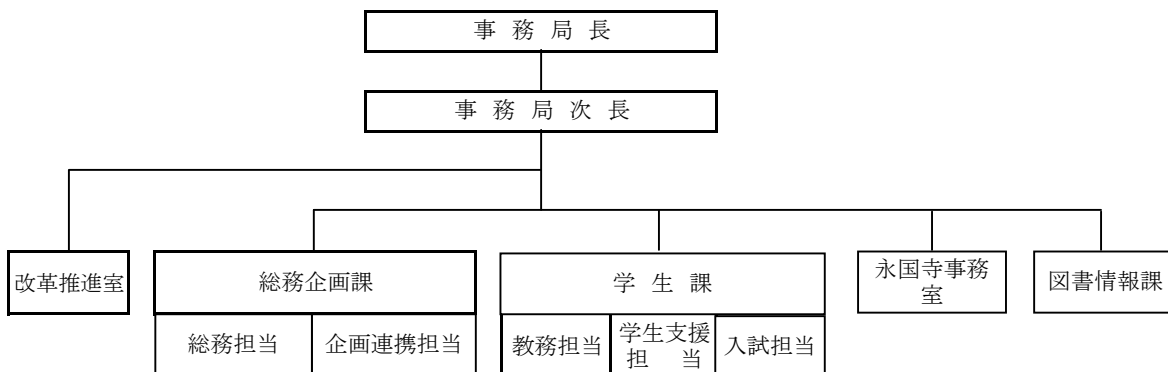
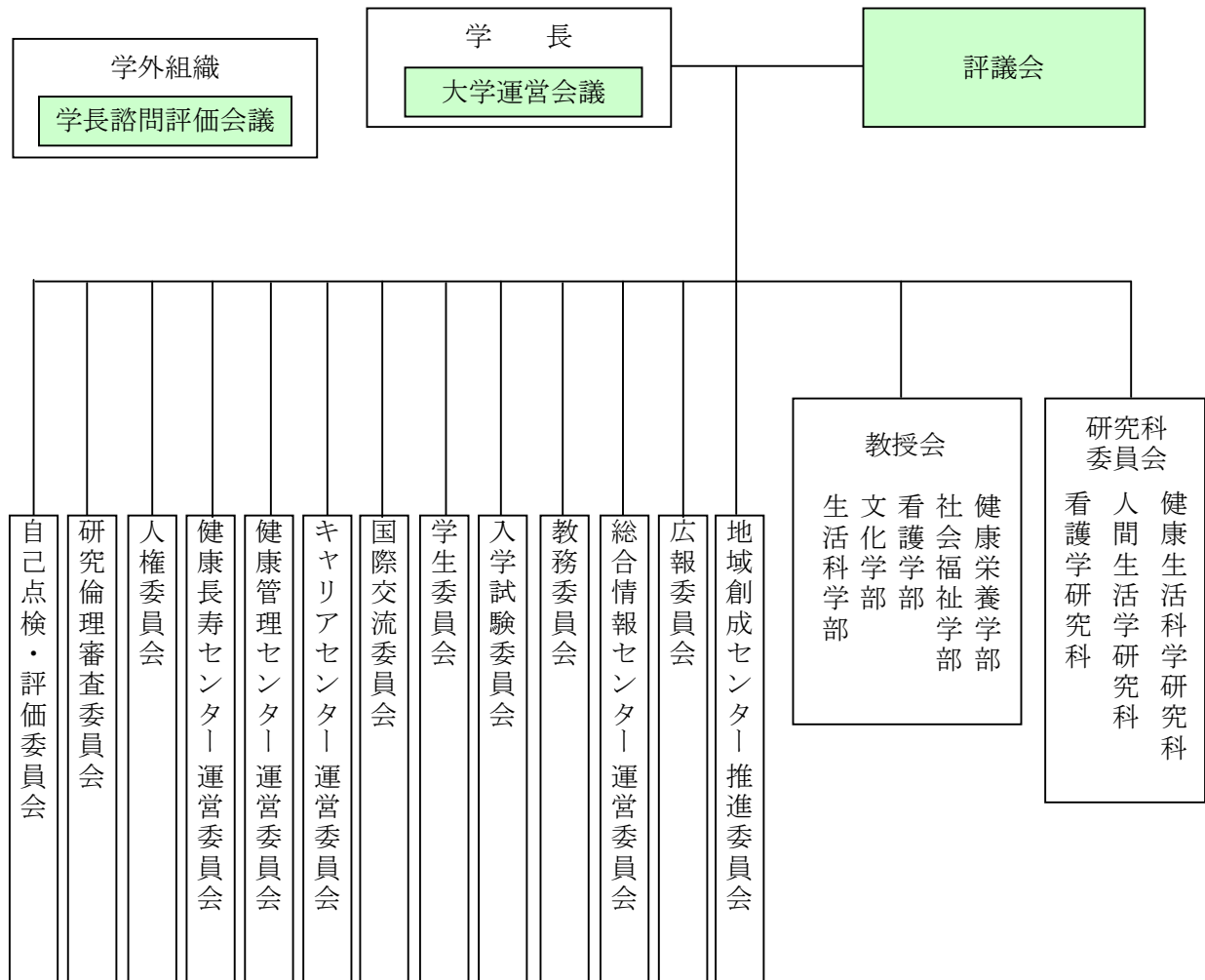

(2)教職員構成

(平成22年4月1日現在)

区 分	教 員								事 務 局 職 員				合 計
	学 長	副 学 長	教 授	准 教 授	講 師	助 教	助 手	計	局 長	事 務 職 員	そ の 他	計	
現 員	1	0	50	19	15	19	4	108	1	30	2	33	141
内 訳	学 長	1						1					
	生活科学部			8	4	0	1	1	14				
	(生活デザイン学科)			3	3	0	0	0	6				
	(環境理学科)			5	1	0	1	1	8				
	文化学部			13	4	4	0	0	21				
	看護学部			15	5	3	15	0	38				
	社会福祉学部			7	4	4	2	0	17				
	健康栄養学部			7	2	4	1	3	17				

(3)平成22年度新規採用教員数

	学 長	教 授	准教授	講 師	助 教	助 手	計
学長	0						0
生活科学部		0	0	0	0	0	0
(生活デザイン学科)		0	0	0	0	0	0
(環境理学科)		0	0	0	0	0	0
文化学部		0	2	2	0	0	4
看護学部		0	0	1	6	0	7
社会福祉学部		1	1	1	1	0	4
健康栄養学部		2	1	0	0	0	3
合 計	0	3	4	4	7	0	18

(4)評 議 員

(平成22年4月1日現在)

	職 名	氏 名	職 名	氏 名	職 名	氏 名
評 議 員	学 長	山根 洋右※	大学院課程長 (健康生活科学研究科長)	川村 美笑子 ※	教務部長	宮武 陽子
	生活科学部長	井本 正人※	看護学研究科長	森下 利子	生活科学部 教授	一色 健司
	文化学部長	清原 泰治※	人間生活学研究科長	住友 雄資	文化学部教授	五百蔵 高浩
	看護学部長	野嶋 佐由美 ※	学生部長	荻沼 一男※	看護学部教授	中野 綾美
	社会福祉学部長	前山 智※	総合情報センター長	山田 覚※	社会福祉学部 教授	杉原 俊二
	健康栄養学部長	佐藤 厚※	地域創成センター長	宮上 多加子	事務局長	吉良 正彦※

(※ 運営会議メンバー)

(5)学長諮問評価会議

(平成22年4月1日現在)

	氏 名	役 職 等	氏 名	役 職 等
学 長 諮 問 評 価 会 議	岡崎 誠也	高知市長、高知県市長会会長	堀見 忠司	高知県・高知市病院企業団国立 高知医療センター病院長
	酒井 泰吉	NHK高知放送局局長	南 裕子	国際看護師連盟会長 近大姫路大学学長
	西垣 克	(元)静岡県立大学学長	宮田 速雄	(株)高知新聞社代表取締役社長
	西山 昌男	高知商工会議所会頭 高知女子大学後援会会長	宮原 伸二	神戸親和女子大学教授
	野村 直史	(株)四国銀行頭取	和田 攻	産業医科大学学長 東京大学名誉教授
	畠中 智子	高知のまちづくりを考える会代表		

2 教員(平成22年度末)

職名	氏名	生年	最終学歴	学位(大学名)	主たる担当科目	現在の研究テーマ
学長	山根 洋右	1939	鳥取大学大学院医学研究科修士	医学博士(鳥取大学)		

【学部】

職名	氏名	生年	最終学歴	学位(大学名)	主たる担当科目	現在の研究テーマ
教授	井本 正人	1949	京都大学大学院経済学研究科博士課程単位取得退学	経済学修士(京都大学)	生活経営学, 生活経済学	・公共交通・生活者サイドからの地域づくり論・平等の経済学的研究
教授	宇野 浩三	1952	北海道大学大学院工学研究科博士後期課程単位取得退学	工学博士(北海道大学)	住居学, 居住地計画論	・水切り瓦・土佐漆喰と左官職・住まい・まち・環境教育と協働教育・住宅・住様式の地域性・住宅・住環境におけるユニバーサルデザイン・住民主体のまちづくりとまちづくり学習
教授	松本 由香	1959	奈良女子大学大学院人間文化研究科博士後期課程修了	博士(学術)(奈良女子大学)	衣生活学, ユニバーサルデザイン基礎論	・東南アジアおよび日本の現代ファッションと伝統染織文化、ユニバーサルファッションに関する研究
准教授	團野 哲也	1956	東京工業大学大学院理工学研究科博士課程修了	工学博士(東京工業大学)	被服材料学, 生活材料物理解化学	・材料の分光学的キャラクタリゼーション
准教授	三浦 要一	1965	大阪市立大学大学院生活科学研究科後期博士課程修了	博士(学術)(大阪市立大学)	住生活学, 住文化史	・伝統的集落・町並みの保存と生活空間計画・歴史的建造物の復元に関する調査研究・大阪の都市空間に関する住居史的・都市史的研究
准教授	川口 順子	1948	九州芸術工科大学大学院芸術工学研究科芸術工学専攻博士課程修了	博士(芸術工学)(九州大学)	アパレルデザイン学	・高齢者の色彩弁別能力に関する研究・虹彩色の違いが色の見えに及ぼす影響について・高齢者のための色彩計画・色彩のユニバーサルデザインに関する研究・植物の天然色素の染色性に関する研究

○生活科学部環境理学科

職名	氏名	生年	最終学歴	学位(大学名)	主たる担当科目	現在の研究テーマ
教授	一色 健司	1958	京都大学大学院理学研究科博士後期課程単位取得退学	理学博士(京都大学)	環境物質学概論, 環境化学	・環境水中の微量元素を指標とした環境動態の解明・微量元素の超高感度分析法・存在状態の解析法の開発
教授	大久保 茂男	1946	京都大学大学院理学研究科博士課程修了	理学博士(京都大学)	プログラミング通論, 計算機科学概論	・ハドロン多体系のクラスター構造と反応の理論的研究

職名	氏名	生年	最終学歴	学位(大学名)	主たる担当科目	現在の研究テーマ
教授	荻沼 一男	1950	広島大学大学院理学研究科博士課程退学	理学博士(広島大学)	環境生物学, 生命史	・解析・土壌等の生育環境異質性に起因した植物の種内分化機構の解析
教授	谷本 真二	1950	大阪大学基礎工学部研究科博士課程退学	工学博士(大阪大学)	数理統計学, 線型代数学	・ネットワーク上の感染の広がり、非線形なシステムの解析と最適化
教授	大村 誠	1958	京都大学大学院理学研究科博士後期課程単位取得退学	博士(理学)(京都大学)	地球変動学, 地学基礎実験	・人工衛星/航空機搭載合成開口レーダー(SAR)の応用・地殻変動の観測的研究・地形情報の工学的応用
准教授	風間 裕	1959	北海道大学大学院理学研究科博士課程修了	理学博士(北海道大学)	物理学通論, 量子物理学	・コンピュータを用いた物理学の教材開発・軽い核の構造解析
助教	名和 真一	1963	京都大学大学院理学研究科博士後期課程単位取得退学	理学博士(京都大学)	プログラミング実習, データ処理実習	・核力と量子色力学(QDC)、計算機物理
助手	堀内 和美	1947	高知女子大学家政学部生活理学科卒業		化学基礎実験, 生物学基礎実験	・高知県宿毛市沖ノ島の植物・アザミ属およびヒヨドリバナ属の分類学的研究

○健康栄養学部

職名	氏名	生年	最終学歴	学位(大学名)	主たる担当科目	現在の研究テーマ
教授	植田 哲雄	1947	徳島大学医学部栄養学科卒業	学士(栄養学)(徳島大学)	臨床栄養学、臨床栄養学実習、臨床栄養学臨地実習	・生活習慣病に対する食事療法について
教授	川村 美笑子	1949	東北大学大学院農学研究科博士後期課程中途退学	農学博士(東北大学)	基礎栄養学、応用栄養学	・食環境と脳機能 ・微量栄養素と栄養修飾 ・食物摂取・栄養適応と生活習慣病
教授	佐藤 厚	1948	徳島大学大学院栄養学研究科博士課程修了	保健学博士(徳島大学)	生化学、健康栄養学	・光刺激による植物蛋白質合成能に与える影響 ・ヒト唾液を用いた糖尿病早期発見のための指標開発 ・生活習慣病の発症予防のための行動変容に関する研究
教授	逸見 幾代	1948	愛媛大学大学院連合農学研究科博士後期課程修了	博士(農学)(愛媛大学大学院)	栄養教育論、栄養教育論実習、学校栄養指導論、学校栄養教育実習	・地球環境要因、食品の栄養成分変動、各ライフステージの健康に及ぼす影響に関する研究 ・地域の生活習慣病要因の探索と予防に関する栄養教育・行動変容への展開に関する研究
教授	村上 尚	1960	熊本大学大学院医学研究科中途退学	博士(医学)(徳島大学)	人体の構造と機能、病理学、人間病態論	・生活習慣病の細胞生物学的解析

職名	氏名	生年	最終学歴	学位(大学名)	主たる担当科目	現在の研究テーマ
教授	渡邊 浩幸	1960	岩手大学大学院連合農学研究科修了	博士(農学) (岩手大学大学院)	食品学、食品機能学	<ul style="list-style-type: none"> ・エネルギー代謝調節機能を有する食品の意義 ・栄養機能探索 ・生体内メイラード反応
教授	和田 安彦	1960	秋田大学大学院医学研究科修了	博士(医学) (秋田大学)	臨床検査医科学、健康栄養学基礎、医療統計学、健康情報論実習、公衆衛生学	<ul style="list-style-type: none"> ・放射性物質による食品汚染・高知県における食品衛生管理 ・噛みごたえのある食品の活用・Wolfram症候群の実態調査 ・コホートを用いた循環器疾患・生活習慣病の疫学 ・摂食障害の疫学・エネルギー制限による老化制御 ・患者背景情報の活用と長期保管・職業性ストレスと過労死
准教授	清水 扶美	1975	徳島大学大学院 医学研究科 博士後期課程修了	博士(医学) (徳島大学大学院)	栄養教育論、栄養教育論実習、学校栄養教育実習	<ul style="list-style-type: none"> ・栄養教育や食教育の方法論に関する研究 ・行動変容の栄養教育への展開に関する研究
准教授	荒牧 礼子	1958	高知女子大学大学院 人間生活科学研究科 修士課程修了	修士(生活学) (高知女子大学大学院)	公衆栄養学、公衆栄養学実習	<ul style="list-style-type: none"> ・栄養表示に関する研究 ・料理書籍の出版数の推移からみた食生活スタイルに関する研究
講師	島田 郁子	1964	高知女子大学大学院人間生活科学研究科修了	修士(学術) (高知女子大学大学院)	給食経営管理	<ul style="list-style-type: none"> ・イスラム教徒の断食による生活リズムの変化とその修復 ・クックチルシステムの有効性に関する研究 ・高齢者の給食喫食率向上の試み 肉軟化剤等による検討
講師	西岡 道子	1969	高知大学大学院農学研究科 修士課程終了	修士(農学) (高知大学)	調理科学、調理学実習	<ul style="list-style-type: none"> ・各種加熱調理における魚肉の調理変化について ・鮮魚及び干物のビタミンB12含量
講師	三木 章江	1969	四国女子大学家政学部管理栄養士養成課程卒業		公衆栄養学、地域保健臨地実習	<ul style="list-style-type: none"> ・生活習慣病に関する研究 ・栄養情報に関する研究
講師	廣内 智子	1977	徳島文理大学家政学部管理栄養士専攻課程卒業		臨床栄養学、臨床栄養学実習、臨床栄養学臨地実習	<ul style="list-style-type: none"> ・アレルギー物質を含む食品に関する表示について ・災害時における食物アレルギー患者への対応について
助教	古川 弘子	1980	徳島大学大学院栄養生命科学教育部人間栄養学専攻博士前期課程修了	修士(栄養学) (徳島大学)	臨床栄養学実習、食品衛生学実験、健康栄養学概論、臨床栄養学臨地実習	<ul style="list-style-type: none"> ・小児肥満改善への介入効果の検証 ・入院患者における電解質異常調査
助手	川村 真美	1955	高知女子大学家政学部食物栄養学科卒業		食品学実験、食品衛生学実験、食品有機化学実験	<ul style="list-style-type: none"> ・食品の機能性評価について

職名	氏名	生年	最終学歴	学位(大学名)	主たる担当科目	現在の研究テーマ
助手	彼末 富貴	1960	高知女子大学家政学部食物栄養学科卒業		調理学実習, 解剖生理学実験	・土佐の伝統食
助手	沼田 聡	1984	徳島文理大学大学院人間生活学研究科食物学専攻博士前期課程修了	修士(食物学) (徳島文理大学)	給食経営管理実習、給食経営管理臨地実習	・自己抗体の高感度測定法の開発

○文化学部文化学科

職名	氏名	生年	最終学歴	学位(大学名)	主たる担当科目	現在の研究テーマ
教授	青木 晴男	1949	早稲田大学大学院文学研究科博士課程3年次退学	文学修士 (早稲田大学)	現代イギリス文学演習	環境文学の観点から、D.H.ロレンスの作品を自然と人間のかかわり方に焦点を当て、ロマン主義作家のそれと比較しつつその独自性を明らかにする。同時に、ポストコロニアリズムの視点からも同作家の特質を吟味する。
教授	芋生 裕信	1953	関西学院大学大学院文学研究科博士課程単位取得退学	文学修士 (関西学院大学)	日本近現代文学演習	小川国夫の研究、志賀直哉の研究
教授	北川 明	1945	広島大学大学院教育学研究科博士課程単位取得退学	教育学修士 (広島大学)	教育原理	アイデンティティーについて
教授	佐藤 恵里	1948	早稲田大学大学院文学研究科博士課程修了	博士(文学) (早稲田大学)	日本近世文学演習	近世文学・演劇に見る表現技法としての「やつし」、俄を中心とした芸能文化論
教授	芝田 不比人	1948	広島大学大学院教育学研究科学習心理学専攻修士課程修了	文学修士 (広島大学)	発達心理学	幼児放送教育の実践的研究
教授	鈴木 哲也	1955	東北大学大学院文学研究科	文学修士 (東北大学)	英米文化史	チャーサーの『カンタベリー物語』、中世ヨーロッパのキリスト教文化、大学生向けのキャリア教育
教授	松本 茂章	1956	同志社大学大学院総合政策科学研究科博士課程(後期課程)修了	博士(政策科学) (同志社大学)	文化政策論、まちづくり政策論	官民協働の地域経営のありよう、地域ガバナンス(共治)と自治体文化政策、指定管理者制度の変容、わが国の歌劇史、メディア・リテラシー
教授	清原 泰治	1961	筑波大学大学院体育研究科修士課程修了	体育学修士 (筑波大学)	地域文化論演習	戦後復興期における高知県のスポーツに関する歴史的研究、総合型地域スポーツクラブの設立と展開

職名	氏名	生年	最終学歴	学位(大学名)	主たる担当科目	現在の研究テーマ
教授	東原 申明	1959	国学院大学大学院文学研究科博士課程単位取得退学	博士(文学) (名古屋大学)	平安朝文学演習	古事記、土佐日記、源氏物語の語りと言語・テキスト分析
教授	岩倉 秀樹	1960	広島大学大学院社会科学研究所法律学専攻博士課程後期単位取得退学	法学修士 (広島大学)	現代社会論	表現の自由、選挙法
教授	橋尾 直和	1960	東京都立大学大学院人文科学研究科博士課程単位取得退学	教育学修士 (鳴門教育大学)	日本語言語文化論演習	東アジアにおける地域言語(日本語諸方言・アイヌ語・琉球語)の文化環境言語学的研究
教授	五百蔵 高浩	1963	兵庫教育大学大学院連合博士課程単位取得退学	博士(学校教育学) (兵庫教育大学)	英語言語文化演習	日本人英語学習者の第2言語音韻および語形成能力習得研究 コーパス言語学的アプローチによる英語学習語彙に関する研究
教授	高岡 弘幸	1960	大阪大学大学院文学研究科博士課程単位取得退学	文学修士 (大阪大学)	文化人類学演習	日本各地の妖怪・怪異の比較研究、アジア諸都市の現代文化の比較研究
准教授	金澤 俊吾	1973	東北大学大学院情報科学研究科博士後期課程修了	博士(情報科学) (東北大学)	英語学	英語における形式と意味との対応関係に関する研究 英語における形容詞が関わる構文の意味的ネットワークに関する研究
准教授	高西 成介	1968	広島大学大学院文学研究科博士課程後期単位取得満期退学	文学修士 (広島大学)	中国文学演習	六朝志怪小説、唐代伝奇小説の解説、およびそれらの作品を通して当時の社会・文化、および人々の心性の解明
准教授	山口 善成	1974	筑波大学大学院博士課程文学言語研究科	文学修士 (筑波大学)	アメリカ文学演習	19世紀半ばのアメリカにおける国家史の誕生(とりわけ国家史の誕生と自然誌との関わりについて)
准教授	ヨース・ジョエル	1970	ルーヴェンカトリック大学日本学科 博士課程修了	博士(日本学)(ルーヴェン大学ベルギー)	日本思想史	自由民権運動、近代思想における「自由」
講師	辻上 奈美江	1975	神戸大学大学院国際協力研究科博士後期課程修了	博士(学術)(神戸大学)	ジェンダー論	サウディアラビアにおける比較ジェンダー論、湾岸諸国における女性の超国家的ネットワークとアイデンティティに関する研究、サウディアラビア民主化論
講師	ウォーラーローレン	1974	京都府立大学文学研究科、米国コロンビア大学東アジア研究	文学修士(京都府立大学)、文学修士(コロンビア大学)	日本文学	話型(天人女房説話や地名起源説話)、万葉集伝説歌、上代文学の受容史

職名	氏名	生年	最終学歴	学位(大学名)	主たる担当科目	現在の研究テーマ
講師	吉川 孝	1974	慶應義塾大学大学院文学研究科哲学倫理学専攻後期博士課程修了	博士(哲学) (慶應義塾大学)	哲学・倫理学	現象学派の倫理学、生き方の哲学、ケアの哲学
講師	向井 真樹子	1976	ニューカッスル大学大学院 School of English & Linguistics	博士(言語学) (ニューカッスル大学)	言語学	英語、スカンディナヴィア諸言語族、日本語の複合語

○看護学部看護学科

職名	氏名	生年	最終学歴	学位(大学名)	主たる担当科目	現在の研究テーマ
教授	畦地 博子	1964	高知女子大学大学院健康生活科学研究科博士後期課程修了	看護学博士 (高知女子大学)	精神看護学	精神科看護師のケア技術に関する研究
教授	池添 志乃	1965	高知女子大学大学院健康生活科学研究科博士課程修了	看護学博士 (高知女子大学)	学校保健・基礎看護学	生活の再構築に取り組む家族の介護キャリアに関する研究、子どもと家族の生きる力を支えるケアについての研究
教授	池田 光徳	1959	岡山大学大学院医学研究科博士課程修了	医学博士 (岡山大学)	専門基礎医学	長期臥床者の体表負荷のアセスメント、線維芽細胞の上皮-間葉移行および間葉-上皮移行に基づいた強皮症の新規治療法、潜在的皮膚がんの検出を目的としたフィールドワーク
教授	竹崎 久美子	1960	高知女子大学大学院健康生活科学研究科博士後期課程修了	看護学博士 (高知女子大学)	老人看護学	高齢者の「居がい」について、小規模デイサービスの場づくりとケア効果、高齢者の体型と歩行パターンに応じた生活行動範囲回復のためのセルフケアプログラム開発に関する研究
教授	谷脇 文子	1950	香川医科大学医学研究科修士課程看護学専攻	医学修士 (香川医科大学)	看護管理学・母性・助産看護学	効果的な看護管理の教育法の開発について 長期休業看護職者の職場復帰支援の教育プログラム 災害看護支援ネットワークに関する研究
教授	時長 美希	1957	高知女子大学大学院健康生活科学研究科博士後期課程修了	看護学博士 (高知女子大学)	地域看護学	地域看護学領域で活用されている看護介入に関する研究
教授	長戸 和子	1961	高知女子大学大学院健康生活科学研究科博士後期課程修了	看護学博士 (高知女子大学)	基礎看護学	病者特に慢性疾患患者とその家族への看護、家族マネジメント力に関する研究
教授	中野 綾美	1958	日本赤十字看護大学大学院看護学研究科博士課程満期退学	看護学博士 (日本赤十字看護大学)	小児看護学	研究成果を実践に根付かせるための専門看護師を活用した臨床-研究連携システムの構築、病気の子ども・家族の医療への参画に関する研究
教授	野嶋 佐由美	1950	カリフォルニア大学サンフランシスコ校看護学部博士課程修了	看護学博士 (カリフォルニア大学)	基礎看護学	患者・家族への効果的な介入方法の開発および看護ケアにおける倫理的課題に関する研究

職名	氏名	生年	最終学歴	学位(大学名)	主たる担当科目	現在の研究テーマ
教授	藤田 佐和	1959	聖路加看護大学大学院看護学研究科博士後期課程修了	看護学博士 (聖路加看護大学)	がん看護学	在宅移行する終末期がん患者のエンパワメントを支える看護ケア指針の開発、がん患者のギアチェンジを支える援助モデルの開発、退院後のがんサバイバーの適応を促す看護援助方法の開発
教授	宮武 陽子	1949	大阪教育大学大学院教育研究科修士課程修了	学術修士 (大阪教育大学)	慢性看護学	看護師の生涯教育システムの構築、慢性病者(糖尿病患者)のエンパワメントアプローチに関する研究
教授	森下 利子	1950	三重大学医学部衛生学講座衛生学専攻修了	医学博士 (三重大学)	急性期看護学	在宅移行するがん患者のエンパワメントを支える看護ケア指針の開発 がん看護領域におけるホリスティック・アプローチを基盤とするケアモデルの開発
教授	森下 安子	1958	東京医科歯科大学医学系研究科博士前期課程修了	看護学修士(東京医科歯科大学)	在宅看護学	在宅生活の継続と自立を支援するケアマネジメント技術、在宅移行を支援に関する研究、災害看護支援ネットワークに関する研究
教授	松本 鈴子	1959	広島大学大学院医学系研究科博士後期保健学専攻(単位取得満期退学)	保健学博士(広島大学)	母性看護学	出産に伴う母親の心理状態に関する研究
教授	山田 覚	1957	東海大学大学院工学研究科博士課程修了	工学博士 (東海大学)	看護管理学	看護管理システムの分析と統計、看護サービスの質の向上と安定、災害看護支援ネットワークに関する研究
准教授	大川 宣容	1967	千葉大学大学院看護学研究科博士前期課程修了	看護学修士 (千葉大学)	急性期看護学	がん患者のエンパワメントを基盤とした在宅移行支援モデルの開発、手術患者の身体感覚を基盤とした生活の拡がりを支える看護援助モデルの開発、災害看護支援ネットワークの運用に関する研究
准教授	川上 理子	1967	東京医科歯科大学医学系研究科博士前期課程修了	看護学修士(東京医科歯科大学)	在宅看護学	高齢者の在宅療養における家族介護者の看取り、地域を基盤とした在宅移行支援システムの開発、訪問看護師の質保証のためのプログラム検討
准教授	田井 雅子	1965	高知女子大学大学院看護学研究科修士課程修了	看護学修士 (高知女子大学)	精神看護学	精神障害者の地域生活に向けた援助、統合失調症患者のセルフマネジメントに関する研究
准教授	嶋岡 暢希	1969	日本赤十字看護大学大学院看護学研究科修士課程修了	看護学修士(日本赤十字看護大学)	母性看護学	母乳育児の支援、育児困難に関する研究
准教授	益守 かづき	1964	高知女子大学大学院健康生活科学研究科博士後期課程修了	看護学博士 (高知女子大学)	小児看護学	慢性の経過をたどる子どものヘルスプロモーション、病気をかかえた子どもの家族への看護ケアに関する研究、子どもの臓器移植に関する研究、小児看護専門看護師による臨床と地域をつなぐクリニック開設に関する研究
講師	瓜生 浩子	1969	高知女子大学大学院看護学研究科修士課程修了	看護学修士 (高知女子大学)	基礎看護学	病気や障害をもつ人とともに生きる家族の体験、家族への看護に関する研究

職名	氏名	生年	最終学歴	学位(大学名)	主たる担当科目	現在の研究テーマ
講師	石川 麻衣	1974	千葉大学大学院看護学研究科博士後期課程修了	看護学博士 (千葉大学)	地域看護学	公衆衛生看護の展開方法に関する研究 行政保健師の機能・役割および活動の特質に関する研究
講師	山中 福子	1963	高知女子大学大学院看護学研究科修士課程修了	看護学修士 (高知女子大学)	慢性期看護学	在宅での療養生活を支援するためのケアシステムに関する研究
助教	池田 恵美子	1962	高知女子大学大学院看護学研究科修士課程修了	看護学修士 (高知女子大学)	看護管理学	スタッフへの看護管理教育に関する研究
助教	富川 順子	1971	兵庫県立大学看護学部看護学研究科修士課程修了	看護学修士(兵庫県立大学)	精神看護学	統合失調症を持つ人のresilience
助教	井上 正隆	1978	高知女子大学大学院看護学研究科修士課程修了	看護学修士 (高知女子大学)	急性期看護学	救命救急センター看護師、フライトナースを対象にしたメディカルシミュレーターを使った教育プログラムの開発 災害支援ナースの効率的な運用に関する研究、満足度を用いた業務カイゼン方法の検討
助教	大坂 京子	1980	徳島大学大学院工学研究科情報システム工学専攻博士後期課程修了	工学博士 (徳島大学)	老人看護学	認知症高齢者のBPSDとつながり感に関する研究
助教	坂本 章子	1976	高知女子大学大学院看護学研究科修士課程修了	看護学修士 (高知女子大学)	基礎看護学	病気と共に生きる患者と家族の知の構築に関する研究
助教	下元 理恵	1972	高知女子大学大学院看護学研究科修士課程修了	看護学修士 (高知女子大学)	慢性期看護学	看護師のon-the-job trainingにおける指導者に関する研究
助教	高谷 恭子	1975	高知女子大学大学院健康生活科学研究科博士後期課程修了	看護学博士 (高知女子大学)	小児看護学	病気とともに生きる子どもと家族が辿る軌跡に関する研究
助教	府川 晃子	1976	神戸大学大学院保健学研究科博士前期課程修了	保健学修士 (神戸大学)	慢性期看護学	ターミナルケア、がん性疼痛、がん化学療法への看護ケアに関する研究
助教	升田 茂章	1975	神戸市看護大学大学院看護学研究科修士課程修了	看護学修士 (神戸市看護大学)	基礎看護学	疼痛緩和への看護技術の効果に関する研究、看護ケアによって及ぼされる生体の自律神経系の変化に関する研究
助教	首藤 ひとみ	1981	高知女子大学大学院看護学研究科修士課程修了	看護学修士 (高知女子大学)	小児看護学	医療的ケアの必要な子どもと家族への支援に関する研究

職名	氏名	生年	最終学歴	学位(大学名)	主たる担当科目	現在の研究テーマ
助教	小原 弘子	1971	高知女子大学大学院看護学研究科修士課程修了	看護学修士 (高知女子大学)	在宅看護学	在宅移行期における訪問看護師の判断に関する研究
助教	小澤 若菜	1974	高知女子大学大学院看護学研究科修士課程修了	看護学修士 (高知女子大学)	地域看護学	生活習慣病予防、働く人の健康づくりに関する研究
助教	岩崎 順子	1970	高知女子大学大学院看護学研究科修士課程修了	看護学修士 (高知女子大学)	母性看護学	乳児を抱える母親のMaternal Confidenceについての研究
助教	坂元 綾	1966	高知女子大学大学院看護学研究科修士課程修了	看護学修士 (高知女子大学)	基礎看護学	スタッフ育成における病棟看護師長の役割遂行を促進する教育プログラムの開発

○社会福祉学部社会福祉学科

職名	氏名	生年	最終学歴	学位(大学名)	主たる担当科目	現在の研究テーマ
教授	前山 智	1949	大阪大学大学院工学研究科修士課程修了	博士(工学) (東北大学)	社会福祉特別演習 I	情報教育
教授	小坂田 稔	1953	岡山大学大学院自然科学研究科博士後期課程修了	博士(学術) (岡山大学)	地域福祉の理論と方法	実践的地域包括ケアシステムの構築、中山間地における生活課題と地域福祉実践の方法
教授	杉原 俊二	1963	香川医科大学大学院医学研究科環境生態系専攻博士課程	博士(医学) (香川医科大学)	児童福祉論・面接技法	ナラティブアプローチによる対人援助、自分史分析
教授	林 美朗	1958	富山医科薬科大学医学部 北海道大学大学院文学研究科	博士(医学)(文学) (北海道大学)	精神医学、精神保健学、 人体の構造と機能及び疾病	芸術精神医学(病跡学・芸術療法学)、 仏教社会福祉学、社会精神医学、 精神病理学、精神医学史学、 精神科診断学
教授	住友 雄資	1961	北海道医療大学大学院看護福祉学研究科博士課程修了	博士(臨床福祉学) (北海道医療大学)	福祉研究法・精神保健福祉 援助技術各論	精神障害者の地域生活支援
教授	田中 きよむ	1962	京都大学大学院経済学研究科博士後期課程単位取得退学	経済学修士 (滋賀大学)	社会保障論	人間発達理論に基づく社会保障制度の再構築、 住民主体の福祉型地域づくりの形成要因と発展プロセス、 限界集落における高齢者の孤立問題と支援モデル
教授	宮上 多加子	1958	高知女子大学大学院健康生活科学研究科博士後期課程修了	博士(社会福祉学) (高知女子大学)	高齢者に対する支援と介護 保険制度	認知症介護実践力に関する研究、 介護職の養成教育とキャリア意識

職名	氏名	生年	最終学歴	学位(大学名)	主たる担当科目	現在の研究テーマ
准教授	黒田 しづえ	1950	大阪人間科学大学大学院人間科学研究科社会福祉修士課程修了	修士(人間科学) (大阪人間科学大学)	こころとからだのしくみ・発達と老化の理解・介護課程	ケアの在り方と実践方法
准教授	後藤 由美子	1950	花園大学大学院社会福祉学研究科修士課程修了	修士(社会福祉学) (花園大学)	介護の基本、生活支援技術	介護人材の教育に関する研究、ターミナルケアに関する研究
准教授	長澤 紀美子	1963	新潟大学大学院現代社会文化研究科博士後期課程修了	博士(学術) (新潟大学)	国際福祉論	欧米(特にイギリスを中心とした)介護政策の動向、福祉サービスの評価・行政評価、NPM(ニュー・パブリック・マネジメント)政策の保健医療福祉分野への適用、保健医療福祉分野におけるガバナンスと住民・利用者の意思決定への参加
准教授	西内 章	1972	龍谷大学大学院社会学研究科修士課程修了	修士(社会福祉学) (龍谷大学)	相談援助の理論と方法・相談援助実習指導	高齢者生活支援におけるソーシャルワークの展開方法に関する研究、エコシステム視座に基づくチームアセスメント支援ツールの研究
講師	上白木 悦子	1974	九州大学大学院医学系学府環境社会医学専攻	博士(医学)(九州大学)	医療福祉論	医療・介護と代諾:代諾の可否の判断、代諾者の選定における医療ソーシャルワーカーの役割に関する基礎的研究 患者の自己決定を支える医療ソーシャルワーカーの役割に関する研究
講師	鈴木 孝典	1974	大正大学大学院人間学研究科博士後期課程福祉・臨床心理学専攻単位取得後退学	博士(人間学) (大正大学)	精神保健福祉論・精神保健福祉援助実習	精神障害者地域生活支援サービスにおける支援評価ツールの開発、精神障害者の居住支援に関する研究
講師	西梅 幸治	1978	京都府立大学大学院福祉社会学研究科博士後期課程修了	博士(福祉社会学) (京都府立大学)	相談援助の理論と方法・相談援助実習指導	ソーシャルワークにおけるエンパワメント実践に関する研究、エコシステム視座に基づくコンピュータ支援ツールの研究
講師	三好 弥生	1965	立命館大学大学院社会学研究科博士前期課程修了	修士(社会学) (立命館大学)	コミュニケーション技術・生活支援技術Ⅱ	高齢者の看取りに関する研究
助教	國重 智宏	1974	上智大学大学院博士前期課程総合人間科学研究科社会福祉学専攻修了	修士(社会福祉学) (上智大学)	精神科リハビリテーション学	精神科ソーシャルワーカーのかかわり形成プロセス
助教	新藤 こずえ	1978	北海道大学大学院教育学研究科修士課程修了	修士(教育学) (北海道大学)	障害者福祉論・NPO論	障害のある若者の自立

【大学院】(平成23年3月31日)

○看護学研究科<修士課程>

領域	職名	氏名	主たる担当科目
—	教授	森下利子	がん患者看護展開論、成人看護ケア研究、臨床看護学研究方法Ⅰ・Ⅱ
—	教授	野嶋佐由美	看護理論と実践、看護研究と実践、家族看護論、家族看護学研究方法
—	教授	宮武陽子	慢性看護論、慢性看護対象論、慢性看護援助論
—	教授	中野綾美	小児看護論、小児看護対象論、小児看護方法論Ⅰ・Ⅱ
—	教授	山田 覚	看護管理論、システム経営管理論、看護サービス管理論
—	教授	藤田佐和	がん看護論、がん看護対象論、看護倫理、がん看護学実践演習
—	教授	谷脇文子	看護管理論、看護管理展開論、看護サービス管理論
—	教授	時長美希	地域看護論、地域看護展開論Ⅰ・Ⅱ、地域看護学研究演習
—	教授	長戸和子	家族看護論、家族看護援助論、家族ケアの開発、家族看護学実践演習
—	教授	森下安子	在宅老人看護論、在宅看護展開論、在宅看護学実践演習
—	教授	竹崎久美子	老人看護論、老人看護展開論、在宅看護展開論、老人看護学実践演習
—	教授	畦地博子	精神看護論、精神看護対象論、精神看護方法論Ⅰ・Ⅱ
—	教授	池田光徳	病態生理学、フィジカルアセスメント特論
—	教授	池添志乃	看護理論と実践、家族看護学実践演習、学校保健研究
—	教授	松本鈴子	母性、助産看護ケア研究
—	准教授	益守かづき	小児看護対象論、小児看護方法論Ⅰ、小児看護学実践演習
—	准教授	大川宣容	がん看護学実践演習
—	准教授	川上理子	在宅看護展開論Ⅰ、在宅看護学実践演習
—	准教授	田井雅子	精神看護学実践演習、精神看護ケア研究

○人間生活学研究科<修士課程>

領域	職名	氏名	主たる担当科目
共通	教授	前山 智	特別講義Ⅴ(データ解析論)
共通	教授	谷本真二	特別講義Ⅴ(データ解析論)
共通	教授	井本正人	特別講義Ⅳ(生活環境論)
共通	准教授	團野哲也	特別講義Ⅳ(生活環境論)
生活	教授	荻沼一男	人間生活健康情報論、環境生態論
生活	教授	佐藤 厚	人間生活健康情報論、人間栄養論Ⅰ
生活	教授	川村美笑子	人間生活論演習Ⅰ、人間栄養論Ⅱ
生活	教授	宇野浩三	住環境論
生活	教授	一色健司	環境解析論Ⅰ
生活	教授	大村 誠	環境解析論Ⅱ
生活	教授	渡邊浩幸	人間生活論演習Ⅰ、食品総合科学論
生活	教授	松本由香	衣生活論
生活	准教授	三浦要一	人間生活福祉政策論、住生活論
福祉	教授	杉原俊二	児童福祉論
福祉	教授	住友雄資	スーパービジョン論

領域	職名	氏名	主たる担当科目
福祉	教授	田中 きよむ	人間生活福祉政策論、福祉行財政論
福祉	教授	宮上 多加子	人間生活論演習Ⅱ、介護福祉論
福祉	准教授	長澤 紀美子	人間生活福祉政策論、国際福祉政策論
福祉	准教授	西内 章	人間生活論演習Ⅱ、ソーシャルワーク論
福祉	講師	鈴木 孝典	人間生活論演習Ⅱ、障害者福祉論
文化	教授	佐藤 恵里	地域文化論Ⅰ
文化	教授	青木 晴男	英米文化論Ⅰ
文化	教授	北川 明	人間生活健康情報論
文化	教授	芋生 裕信	日本文化論Ⅱ
文化	教授	松本 茂章	人間生活文化論、人間生活論演習Ⅲ、特別講義Ⅲ(文化政策論)
文化	教授	東原 伸明	日本文化論Ⅰ
文化	教授	五百蔵 高浩	人間生活文化論、人間生活論演習Ⅲ、英米文化論Ⅱ
文化	教授	高岡 弘幸	人間生活文化論、人間生活論演習Ⅲ、地域文化論Ⅱ

○健康生活科学研究科<博士課程>

領域	職名	氏名	主たる担当科目
共通	教授	佐藤 恵里	身体表現論
看護	教授	野嶋 佐由美	看護学特別研究、看護科学と理論
看護	教授	山田 覚	看護学特別研究、看護システム経営論
看護	教授	中野 綾美	看護学特別研究、小児看護論
看護	教授	藤田 佐和	看護学特別研究、がん看護論
看護	教授	森下 利子	看護学特別研究、成人看護論
看護	教授	時長 美希	地域看護論
看護	教授	長戸 和子	家族看護論Ⅱ
看護	教授	池田 光徳	生命科学論
生活	教授	佐藤 厚	生活科学特別研究、臨床栄養論
生活	教授	川村 美笑子	生活科学特別研究、栄養生理論
生活	教授	荻沼 一男	生活科学特別研究、環境生態論
生活	教授	大村 誠	地球環境解析論
生活	教授	宇野 浩三	生活科学特別研究、居住環境論
福祉	教授	山根 洋右	社会福祉学特別研究、医療・福祉制度論
福祉	教授	住友 雄資	社会福祉学特別研究、精神障害者福祉論
福祉	教授	宮上 多加子	介護支援論
福祉	教授	杉原 俊二	児童・家族福祉論

【非常勤講師】(平成22年4月1日現在)

		氏名	専門分野(担当科目)	
生活科学部	生活デザイン学科	桑村 佐和子	生涯発達論	
		井上 忠典	生涯発達論	
		山本 修	ハウジング論	
		西森 啓史	空間デザイン論	
		金平 克也	生活法学	
		渡部 嗣道	住居材料学	
		石田 秀樹	住環境・設備学	
		徳弘 忠純	住居法規	
		太田 憲男	住居設計実習Ⅲ	
		中野 健秀	情報科学演習Ⅰ、Ⅱ	
		山本 敏久	マーケティング論	
		原 絢子	家庭機械・家庭電気	
	健康栄養学科	小川 正	食品有機化学・食品有機化学実験	
		前田 幸二	フードシステム学	
		甲藤 温子	学校栄養指導論Ⅰ・Ⅱ	
		石川 利恵	学校栄養指導論Ⅱ	
		大倉 三洋	運動生理学	
		田口 徹也	健康管理論	
		網師本 真季	こころと身体活動	
		環境理学科	岩崎 望	臨海実習
			原 絢子	物理学基礎実験Ⅰ・Ⅱ・応用物理学・固体物理学
			松岡 達臣	情報生理学・環境生物学実験
			石川 慎吾	生態学・環境生物学実験
			岡田 昌久	環境生物学実験
			種田 耕二	環境生物学実験
			峯 一朗	生殖生物学
			安田 尚登	古環境学
			西山 孝	地球エネルギー論
			關 伸吾	環境保全学
			酒井 敏	流体地球科学
			塚本 修	気象学
	普喜 満生	プログラミング実習Ⅰ・Ⅱ		
	藤山 亮治	環境有機化学		
北條 正司	環境分析化学			

	氏 名	専門分野(担当科目)
文化学部	遠山 仁	新聞論
	山岡 匡	情報処理演習
	塩見 由利	比較文学
	山根 久之助	近代イギリス文学講読A・B
	小幡 尚	日本史
	岡崎 帛	書道
	山本 英作	土佐地域文化研究(スポーツ)
	大櫛 敦弘	アジア思想史
	高橋 俊	中国文化論
	内田 洋子	NPO論
	ダニエル・リブル	比較日本学Ⅱ
	ジェニー・ミリナー	比較日本学Ⅱ
	ジュレマイヤ・モック	比較日本学Ⅲ
	マーカス・オロスキー	中級英語スピーキング
	松吉 明子	日本語コミュニケーションⅡ・比較文化論講読Ⅱ
	今井 多衣子	日本語教授法・日本語教育実習・日本語教育法演習・日本語教育教材論
看護学部	中島 久枝	比較日本学Ⅰ
	竹内 啓晃	微生物学
	是永 正敬	微生物学
	小松 利広	微生物学
	清水 孝洋	薬理学
	三井 真一	人体のしくみⅠ-A・Ⅰ-B
	谷口 睦男	人体のしくみⅡ-A・Ⅱ-B
	加藤 邦夫	心のしくみ
	明神 和弘	心のしくみ
	岡林 孝弘	病態と治療Ⅱ
	時岡 孝光	病態と治療Ⅱ
	森田 雅範	病態と治療Ⅰ
	大西 広志	病態と治療Ⅰ
	塩田 直樹	病態と治療Ⅰ
	菅沼 成文	健康管理論
	都竹 茂樹	疫学
	安田 誠史	疫学
	家保 英隆	保健統計
	福永 一郎	保健統計
	熊田 孝恒	行動科学
	弘田 量二	公衆衛生学
	佐藤 純一	生命の科学と倫理
	松本 女里	医療史
	岡谷 恵子	看護と政策
田上 豊資	看護と政策	
手島 恵	看護学の動向と課題	

	氏 名	専門分野(担当科目)
社会福祉学部	野 中 由 彦	就労支援サービス
	玉里恵美子	社会理論と社会システム
	吉 永 宣 生	社会福祉施設経営管理論
	杉 本 雅 史	精神保健福祉援助技術各論
	住 友 芳 美	精神保健福祉援助演習
	宮 本 博 之	更正保護制度
	上 村 幸 雄	権利擁護と成年後見制度
	川 崎 育 郎	心理学理論と心理学支援
共通教育	福 田 善 乙	土佐の経済とまちづくり
	原 崎 道 彦	倫理学・哲学入門
	浜 口 憲 治	心の科学
	門脇 加江子	音楽入門
	奥 野 克 仁	絵画を読む(西洋)
	池 純 子	日本語の表現技術
	田 村 安 興	日本近現代史
	細 居 俊 明	暮らしと経済学
	保 坂 哲 郎	国際社会と日本
	原 絢 子	物理の考え方
	安 田 尚 登	地球の科学
	蒲 生 啓 司	生活の中の化学
	本 間 聖 康	心とからだの科学
	川 崎 育 郎	心とからだの科学
	野 田 智 洋	健康スポーツ科学Ⅰ・Ⅱ
	掛 水 加 奈	健康スポーツ科学Ⅰ・Ⅱ
	宮 本 隆 信	健康スポーツ科学Ⅱ
	前 田 正 也	中国語初級Ⅰ・Ⅱ・中国語中級Ⅰ・Ⅱ
	安 藤 麻 貴	フランス語初級Ⅰ・Ⅱ・フランス語中級Ⅰ・Ⅱ
	持 尾 伸 二	ドイツ語初級Ⅰ・Ⅱ
	斎 藤 昌 人	ドイツ語中級Ⅰ・Ⅱ
	谷 口 雅 基	英語コミュニケーションⅠ・Ⅱ
	松 吉 明 子	英語コミュニケーションⅠ・Ⅱ・Ⅲ
	吉 門 牧 雄	英語コミュニケーションⅠ
	中 島 久 枝	英語コミュニケーションⅠ
	アンドリュー・オバーグ	英語コミュニケーションⅠ・Ⅱ・Ⅲ
	アンドリュー・ダラム	英語コミュニケーションⅡ
	クレイグ・デイレイニー	英語コミュニケーションⅠ・Ⅱ・Ⅲ
	ジェニー・カーン	英語コミュニケーションⅠ・Ⅱ・Ⅲ
	ブレット・ミリナー	英語コミュニケーションⅠ
	マイケル・シャープ	英語コミュニケーションⅠ・Ⅱ
	アンドリュー・ハーベイ	英語コミュニケーションⅠ
	マーカス・オトロスキー	英語コミュニケーションⅡ
	アマンダ・トンブソン	英語コミュニケーションⅡ
	オーエン・ウェイド	英語コミュニケーションⅡ
	サイモン・クインラン	英語コミュニケーションⅡ
	ジェニー・ミリナー	英語コミュニケーションⅠ・Ⅱ・Ⅲ
	ショーン・バーゴイン	英語コミュニケーションⅠ・Ⅱ

	氏 名	専門分野(担当科目)
教職	中澤 勇夫	同和教育
	伊藤 一統	教育社会学
	市村 藤一	特別活動論
	杉原 徹	教育開発カリキュラム論、教育課程論
	森岡 学	生徒指導論
	岡谷 英明	教師論
	松本文彦	教育相談論
	原 絢子	理科教育法Ⅰ
	堅田 美穂	国語科教育法Ⅰ・Ⅱ
	那須 恒夫	英語科教育法Ⅰ
	小島 郷子	家庭科教育法Ⅲ・Ⅳ
学芸員	横田 恵	博物館学Ⅰ
	廣田 佳久	博物館学Ⅱ、考古学
	松本 教仁	博物館学Ⅲ
	岡本 桂典	博物館実習講義
	中村 茂生	生涯学習概論

※ 臨床教授

高知医療センター	病院長	堀見 忠司
〃	副院長・地域医療センター長	深田 順一
〃	副院長・医療局長	谷木 利勝
〃	総合周産期母子医療センター長	吉川 清志
〃	救命救急センター長	森本 雅徳
〃	がんセンター長	森田 荘二郎
〃	循環器病センター長	岡部 学
〃	看護局長	久保田 加代子
〃	看護局次長	戸田 万利子
〃	看護局次長	中越 照子
高知赤十字病院	看護部長	泰 菅
高知大学医学部附属病院	看護部長・副院長	宮井 千恵
近森会	常任理事・看護部長	梶原 和歌
高知県	中央東福祉保健所次長	山本 雅子
カリフォルニア大学サンフランシスコ校	非常勤准教授	Mock Jeremiah

※ 客員教授

サミュエル大学看護学部	准教授	近藤 房恵
-------------	-----	-------

4 教育及び研究

1 学部・大学院の概要

【学部】

○ 生活科学部

人間生活を取り巻く様々な現象を「個としての人間、家族、生活の質」「人間発達や健康の維持・増進」「自然環境と人間生活との関わり」という面から科学的に分析し、認識することを通じて、生活者の視点から、来るべき時代の新たな生活様式を創造し得る人材を養成する。

- * 生活科学のジェネラリストとしての能力の養成
- * 個別分野におけるスペシャリストとしての能力の養成
- * 問題を提起し科学的に考察し解決する能力の養成
- * 地域における実践的能力の養成
- * 情報発信、情報交換能力の養成

○ 健康栄養学部

人間や健康、環境の本質を理解しながら、生命の基源である「食」を探究し、人々が健康に生活できるよう幅広い分野で貢献できる人材を養成する。

- * 人間や健康、環境の本質を理解する能力の養成
- * 専門的知識・技術、科学的思考力の養成
- * 社会の変化を予測し、異業種と協働して問題を解決する能力の養成
- * 豊かな人間性を培う
- * 地域に貢献できる能力の養成

○ 文化学部

地元高知の文化、日本の文化、英・米・中をはじめとする諸外国・諸地域の文化について、文学、社会、言語などの角度から深くかつ広く学習することによって、文化の継承と発展及び創造に寄与できる人材を養成する。

- * 人間に対する理解力と自己表現力の養成
- * 地域や現代社会の文化的課題に対する理解力と実践力の養成
- * 日本語及び外国語の優れた運用能力とともに異文化間コミュニケーション能力の養成

○ 看護学部

看護の理念や専門的知識、技術を教授・研究することを通じて、社会の健康問題を人々とともに解決し、人々の健康生活の向上に貢献することができる豊かな人間性・創造性を持った看護者を育成する。

また教育・研究活動を通して看護学の発展に寄与するとともに、地域に根ざした大学として、保健医療活動を通じて人々の健康に貢献する。

- * 人間に対する総合的な理解と科学的・倫理的判断のもとに看護を展開し、健康問題を解決することができる看護者の育成
- * 人間の尊厳、その人らしさを守りながら、その人がより創造的に自らの力を発揮できるように支援できる看護者の育成
- * 社会のニーズを察知し、看護者として他の保健医療従事者と連携しながら健康問題を解決する役割を積極的に担うことのできる看護者の育成
- * 自主的・積極的に学ぶ姿勢と、看護者としてのアイデンティティを培い、専門識者としての自覚を持って、人々の健康生活の向上に貢献することのできる看護者

の育成

- * 広い視野に立ち、研究的視点を持って看護の本質を追究し、看護学の体系化に貢献できる看護者の育成

○ 社会福祉学部

福祉の現代的課題に対応する、深い人間理解や人権尊重の精神に裏打ちされた専門的知識と実践的知識と実践的技能を教授研究することにより、共感する心と豊かな人間性をもって、社会生活で生じるさまざまな問題に主体的に対応できる福祉の実践能力を修得させ、社会の幅広い分野で福祉の向上に寄与できる有為な人材を育成する。

- * 地域・家族のもつ福祉課題への対応能力の養成
- * 社会福祉実践能力の養成
- * 健康・医療・福祉などの効果的な連携を図る能力の養成

【 大学院 】

○ 看護学研究科（修士課程）

看護の理念や専門的知識、技術を教授・研究することを通じて、社会の健康問題を人々とともに解決し、人々の健康生活の向上に貢献することができる豊かな人間性・創造性を持った、専門看護師（CNS）及び研究者を育成する。

また、将来にわたる看護の実践・教育・研究活動を通して、看護の変革者として看護学に寄与するとともに、地域に根ざした大学として、地域の人々の健康を促進する文化を創造し、発展させる能力を身に付けた看護専門識者を育成する。

さらには、ヒューマニズムの立場に立ち、地域の人々の健康問題を、個人—家族—地域のダイナミズムを視野において、倫理的・科学的判断に裏付けされた質の高い看護ケアを提供できる看護専門識者を育成する。

○ 人間生活学研究科（修士課程）

人間及び人間生活について、生活科学領域、社会福祉領域、文化領域の複数の研究領域から複合的に教育・研究し、複合的な職業能力を有する高度専門職業人を養成する。

○ 健康生活科学研究科（博士後期課程）

健康生活に関する学術的な課題を自立して研究し、健康生活科学に寄与する高度な専門的知識や技術を創造する研究者を育成する。

併せて、健康生活科学の知識・技術、研究能力を身につけ、高度に専門的な業務に従事することのできる高度専門職業人を育てる教育者を育成する。

本研究科では、次のような研究へのアプローチを行う。

- * 健康を基本的な権利として捉え、ヒューマニズムの理念に基づき、生活者としての人間の視点から健康生活の実現に向けての研究
- * 生涯を通して健康で安心して暮らすことができるような個人システム、家族システム、生活システム、社会システムの探求・研究
- * 健康や健康生活に関わる諸問題を「看護学」「生活科学」「社会福祉学」の知識・技術を軸に、複眼的な視点からの研究

2 教育科目及び受講者の状況

【学 部】

(1) 共通教育科目 (平成22年度)

土佐学科目

(単位:人)

授 業 科 目	受講者数	授 業 科 目	受講者数
土佐の歴史と文化	77	土佐の自然と暮らし	46
土佐の経済とまちづくり	102	土佐の健康と福祉	171

女性学科目

(単位:人)

授 業 科 目	受講者数	授 業 科 目	受講者数
女性学入門	148	女性の生活と健康	139
女性とキャリア	86		

教養科目

(単位:人)

授 業 科 目		受講者数	授 業 科 目		受講者数
人 文 科 学 系	倫理学	170	社 会 科 学 系	福祉の世界	20
	心の科学	174		看護の世界	21
	哲学入門	175		ユニバーサルデザイン基礎論	31
	音楽入門	141		地域おこし論	0
	絵画を読む	47	自 然 科 学 系	数の世界	28
	日本語の表現技術	44		生活と統計学	64
	文学の世界	13		物理の考え方	16
	日本近現代史	8		生活の中の化学	62
社 会 科 学 系	日本国憲法	280		地球の科学	61
	暮らしと経済学	28		生活デザインの世界	37
	現代社会論	40		食の科学	97
	国際社会と日本	24			

情報科目

(単位:人)

健康スポーツ科目

(単位:人)

授 業 科 目	受講者数	授 業 科 目	受講者数
情報と社会	16	心とからだの科学	108
情報処理概論	173	健康スポーツ科学Ⅰ	247
コンピュータリテラシー	280	健康スポーツ科学Ⅱ	227

○生活科学部 生活デザイン学科

(単位:人)

授 業 科 目		受講者数	授 業 科 目		受講者数
英 語	英語コミュニケーションⅠ	72	フ ラ ン ス 語	フランス語初級Ⅰ	1
	英語コミュニケーションⅡ	8		フランス語初級Ⅱ	0
	英語コミュニケーションⅢ	2		フランス語中級Ⅰ	3
				フランス語中級Ⅱ	1
中 国 語	中国語初級Ⅰ	2	ド イ ツ 語	ドイツ語初級Ⅰ	0
	中国語初級Ⅱ	2		ドイツ語初級Ⅱ	0
	中国語中級Ⅰ	0		ドイツ語中級Ⅰ	0
	中国語中級Ⅱ	1		ドイツ語中級Ⅱ	0

○生活科学部 健康栄養学科

(単位:人)

授業科目		受講者数	授業科目		受講者数
英語	英語コミュニケーションⅠ	45	フランス語	フランス語初級Ⅰ	0
	英語コミュニケーションⅡ	22		フランス語初級Ⅱ	0
	英語コミュニケーションⅢ	1		フランス語中級Ⅰ	0
		フランス語中級Ⅱ		0	
中国語	中国語初級Ⅰ	0	ドイツ語	ドイツ語初級Ⅰ	0
	中国語初級Ⅱ	0		ドイツ語初級Ⅱ	0
	中国語中級Ⅰ	0		ドイツ語中級Ⅰ	0
	中国語中級Ⅱ	0		ドイツ語中級Ⅱ	0

○生活科学部 環境理学科

(単位:人)

授業科目		受講者数	授業科目		受講者数
英語	英語コミュニケーションⅠ	73	フランス語	フランス語初級Ⅰ	1
	英語コミュニケーションⅡ	17		フランス語初級Ⅱ	1
	英語コミュニケーションⅢ	5		フランス語中級Ⅰ	0
		フランス語中級Ⅱ		0	
中国語	中国語初級Ⅰ	0	ドイツ語	ドイツ語初級Ⅰ	0
	中国語初級Ⅱ	2		ドイツ語初級Ⅱ	0
	中国語中級Ⅰ	0		ドイツ語中級Ⅰ	0
	中国語中級Ⅱ	0		ドイツ語中級Ⅱ	0

○文化学部 文化学科

(単位:人)

授業科目		受講者数	授業科目		受講者数
英語	英語コミュニケーションⅠ	300	フランス語	フランス語初級Ⅰ	16
	英語コミュニケーションⅡ	123		フランス語初級Ⅱ	13
	英語コミュニケーションⅢ	74		フランス語中級Ⅰ	9
		フランス語中級Ⅱ		10	
中国語	中国語初級Ⅰ	63	ドイツ語	ドイツ語初級Ⅰ	25
	中国語初級Ⅱ	58		ドイツ語初級Ⅱ	25
	中国語中級Ⅰ	74		ドイツ語中級Ⅰ	6
	中国語中級Ⅱ	73		ドイツ語中級Ⅱ	6

○看護学部 看護学科

(単位:人)

授業科目		受講者数	授業科目		受講者数
英語	英語コミュニケーションⅠ	232	フランス語	フランス語初級Ⅰ	0
	英語コミュニケーションⅡ	20		フランス語初級Ⅱ	0
	英語コミュニケーションⅢ	17		フランス語中級Ⅰ	0
		フランス語中級Ⅱ		0	
中国語	中国語初級Ⅰ	0	ドイツ語	ドイツ語初級Ⅰ	0
	中国語初級Ⅱ	0		ドイツ語初級Ⅱ	0
	中国語中級Ⅰ	0		ドイツ語中級Ⅰ	0
	中国語中級Ⅱ	0		ドイツ語中級Ⅱ	0

○社会福祉学部 社会福祉学科

(単位:人)

授業科目		受講者数	授業科目		受講者数
英語	英語コミュニケーションⅠ	207	フランス語	フランス語初級Ⅰ	0
	英語コミュニケーションⅡ	7		フランス語初級Ⅱ	0
	英語コミュニケーションⅢ	2		フランス語中級Ⅰ	0
		フランス語中級Ⅱ		0	
中国語	中国語初級Ⅰ	0	ドイツ語	ドイツ語初級Ⅰ	0
	中国語初級Ⅱ	0		ドイツ語初級Ⅱ	0
	中国語中級Ⅰ	0		ドイツ語中級Ⅰ	0
	中国語中級Ⅱ	0		ドイツ語中級Ⅱ	0

(2) 専門教育科目 (平成22年度)

○生活科学部 生活デザイン学科

(単位:人)

授業科目		受講者数	授業科目		受講者数
学部共通	生活デザイン学概論	1	衣と生活	服飾工芸実習	16
	健康栄養学概論	2		アパレル情報論	22
	環境理学概論	2		アパレル情報演習	13
	生涯発達論	4		被服環境科学	3
	生活科学論A	未開講		被服環境科学演習	未開講
	生活科学論B	未開講		ファッション・ビジネス論	未開講
学科基礎	生活経済学	23	住と生活	住居学	1
	コミュニケーション論	未開講		住居一般構造	未開講
	地域生活論	未開講		住居一般構造実習Ⅰ	6
	家族関係論	未開講		住居一般構造実習Ⅱ	6
	生活様式論	未開講		室内計画論	10
	衣生活学	未開講		住居材料学	39
	住生活学	未開講		住居環境・設備学	22
	生活素材論	未開講		住文化史	25
	食様式論	27		住居計画学	6
	基礎デザイン論	未開講		住居施行	未開講
	色彩学	未開講		ハウジング論	10
生活のデザイン	環境デザイン論	26	居住地計画論	14	
	空間デザイン論	23	住居法規	12	
	アパレルデザイン論	27	住居設計基礎実習	1	
	アパレルデザイン実習	24	住居設計実習Ⅰ	6	
	ユニバーサルデザイン各論	25	住居設計実習Ⅱ	10	
	ユニバーサルデザイン演習	7	住居設計実習Ⅲ	10	
			住居設計実習Ⅳ	10	
生活の経営	生活経営学	24	食と生活	調理科学	1
	生活情報論(実習を含む)	11		調理学実習	未開講
	生活法学	30		調理科学実験	15
	マーケティング論	29	情報	情報科学演習Ⅰ	18
	消費生活論	22		情報科学演習Ⅱ	4
	生活調査法	26	関連科目	フードシステム学	48
	生活調査実習	23		基礎栄養学	40
衣と生活	被服材料学	22		基礎食品学	未開講
	被服材料学実験	22		家庭機械・家庭電気	14
	被服材料学演習	未開講		保育学(実習及び家庭看護を含む)	17
	生活材料物理化学	9	その他	企業実習	18
	生活材料物理化学実験	未開講		課題研究	生活デザイン課題演習
	繊維製品消費科学	9	卒業研究		20
	衣文化論	未開講			
	被服学実験Ⅰ	未開講			
	被服学実験Ⅱ	未開講			
	服飾造形実習Ⅰ	22			
	服飾造形実習Ⅱ	1			

○生活科学部 健康栄養学科(健康栄養学部の学生を含む)

(単位:人)

授 業 科 目		受 講 者 数	授 業 科 目		受 講 者 数
基礎 科目	健康栄養学基礎	40	栄 養 教 育 論	栄養教育論実習Ⅰ	21
	健康栄養学応用	39		栄養教育論実習Ⅱ	21
社 会 ・ 環 境 と 健 康	人間生活環境論	43		学校栄養指導論Ⅰ	20
	食事介護実習	21		学校栄養指導論Ⅱ	19
	保健医療福祉論	40	臨 床 栄 養 学	臨床栄養学Ⅰ	21
	医療統計学	41		臨床栄養学Ⅱ	未開講
	健康情報論実習	40		臨床栄養学Ⅲ	22
	こころと身体活動	24		臨床生理学	22
人 体 の 構 造 と 機 能 疾 病 の 成 り 立 ち	生化学Ⅰ	39		臨床栄養学実習Ⅰ	21
	生化学Ⅱ	23	臨床栄養学実習Ⅱ	21	
	生化学実験Ⅰ	22	公 衆 栄 養 学	公衆栄養学	23
	生化学実験Ⅱ	22		地域栄養アセスメント	22
	人体の構造と機能Ⅰ	41		地域保健実習	21
	人体の構造と機能Ⅱ	39	給 食 経 営 管 理 論	給食経営管理論	22
	臨床検査医科学	21		給食計画論	22
	病理学	23		大量調理論	22
	人間病態論	21		給食経営管理実習	21
	運動生理学	22		給食実務実習	21
解剖生理学実験	21	総合 演習	総合演習(管理栄養士)	21	
食 べ 物 と 健 康	食品学	41	臨 地 実 習	給食経営管理臨地実習	21
	食品学実験	39		臨床栄養学臨地実習Ⅰ	21
	基礎食品学実験	23		臨床栄養学臨地実習Ⅱ	21
	食品有機化学	22		地域保健臨地実習	21
	食品有機化学実験	22	そ の 他	数理統計学	未開講
	食品成分と疾病予防	22		健康管理論	17
	食品の栄養素と機能	43	関 連 科 目	生活経済学	2
	身近な毒と食品	23		生活経営学	未開講
	食品衛生学実験	21		保育学(実習及び家庭看護を含む)	未開講
	フードシステム学	48		衣生活学	未開講
	調理学	39		服飾造形実習Ⅰ	未開講
	調理学実習Ⅰ	40		服飾造形実習Ⅱ	未開講
	調理学実習Ⅱ	55		住居学(製図を含む)	未開講
調理科学実験	15	家庭機械・家庭電気	2		
基礎栄 養学	基礎栄養学	40	そ の 他 課 題 研 究	企業実習	未開講
	基礎栄養学実験	40		卒業研究	20
応 用 栄 養 学	応用栄養学Ⅰ	40			
	応用栄養学Ⅱ	23			
	応用栄養学実験	21			
	実践栄養学	23			
栄 養 教 育 論	栄養教育論	21			
	栄養情報処理論	21			
	栄養カウンセリング論	21			

○生活科学部 環境理学科

(単位:人)

授業科目		受講者数	授業科目		受講者数
学部共通	生活デザイン学概論	未開講	地球と環境	自然環境学	23
	健康栄養学概論	未開講		地球変動学	23
	環境理学概論	4		古環境学	14
	生涯発達論	未開講		地球エネルギー論	16
	生活科学論A	未開講		環境保全学	22
	生活科学論B	未開講		固体地球科学	22
学科基礎	物理学通論Ⅰ	8	物質と環境	流体地球科学	12
	物理学通論Ⅱ	未開講		気象学	8
	物理学基礎実験Ⅰ	18		地球環境情報学(実習を含む)	8
	物理学基礎実験Ⅱ	18		物質科学概論	26
	化学通論Ⅰ	6		力学	22
	化学通論Ⅱ	未開講		解析力学	4
	化学基礎実験Ⅰ	21	量子物理学	36	
	化学基礎実験Ⅱ	15	量子力学	1	
	生物学通論Ⅰ	3	流体力学	33	
	生物学通論Ⅱ	未開講	電磁気学	9	
	生物学基礎実験Ⅰ	未開講	固体物理学	17	
	生物学基礎実験Ⅱ	未開講	環境物質学概論	34	
	地学通論Ⅰ	未開講	環境有機化学	7	
	地学通論Ⅱ	未開講	環境化学	8	
	地学基礎実験Ⅰ	23	環境化学実験	5	
	地学基礎実験Ⅱ	22	エントロピー論	30	
	解析学Ⅰ	未開講	熱とエネルギー	2	
	解析学Ⅱ	未開講	応用物理学	18	
	解析学演習	未開講	環境分析化学	5	
	線形代数学	22	化学計測学(実習を含む)	4	
	線形代数学演習	14	環境形成	環境理学特論	未開講
	応用数学Ⅰ	19		環境理学セミナー	12
	応用数学Ⅱ	3	情報	計算機科学概論	30
	数理統計学	27		プログラミング通論Ⅰ	32
	科学史	未開講		プログラミング通論Ⅱ	29
	生命と環境	生命科学		28	プログラミング実習Ⅰ
情報生理学		23		プログラミング実習Ⅱ	29
生命史		22	情報処理概論	18	
生態学		22	データ処理実習	19	
環境生物学		25	その他	企業実習	15
環境生物学実験		12		課題研究	卒業研究
野外実習		未開講			
臨界実習	27				
生殖生物学	5				

○文化学部 文化学科

(その1)

(単位:人)

授業科目		受講者数	授業科目		受講者数	
文化基礎科目群	文化学入門	90	文学専修	平安朝文学演習A	10	
	基礎演習	90		平安朝文学演習B	9	
	土佐地域文化研究(方言)	104		日本文学演習A	4	
	土佐地域文化研究(祭り)	10		日本文学演習B	4	
	土佐地域文化研究(スポーツ)	15		日本近世文学演習A	12	
	土佐地域文化研究(民俗)	未開講		日本近世文学演習B	11	
	土佐地域文化研究(教育)	未開講		日本近現代文学演習A	22	
	土佐地域文化研究(文学)	30		日本近現代文学演習B	23	
	土佐地域文化研究(地域学)	14		中国古典文学演習A	5	
	新聞論	99		中国古典文学演習B	5	
	情報処理演習	25		中世イギリス文学演習	3	
	プレゼンテーション論	18		ルネサンスイギリス文学演習	3	
	フィールド実習Ⅰ	23		現代イギリス文学演習A	5	
	フィールド実習Ⅱ	7		現代イギリス文学演習B	5	
	フィールド実習Ⅲ	未開講		アメリカ文学演習A	4	
	フィールド実習Ⅳ	6		アメリカ文学演習B	6	
	フィールド実習Ⅴ	10		書評Ⅰ	11	
	日本学フィールド実習	未開講		書評Ⅱ	10	
	専修科目群	文学専修		日本文学入門	91	専修科目群
英米文学入門			34	日本文化概論	29	
日本文学史			46	日本文化論講読A	14	
中国文学史			25	日本文化論講読B	12	
イギリス文学史			34	日本文化論演習A	7	
アメリカ文学史			26	日本文化論演習B	8	
比較文学			61	民俗学	114	
文学批評理論			39	民俗学講読	19	
日本文学特論			未開講	民俗文化論	18	
日本近世文学特論			12	日本史	47	
日本近代文学特論			未開講	日本思想史	14	
日本古典文学制度講義			33	書道	43	
日本近現代詩歌論			68	日本文化史	15	
中国古典文学論			28	考古学	36	
文学専修			日本神話講読	68	文化創造専修	
		物語文学講読A	65	アジア思想史		87
		物語文学講読B	75	現代アジア文化論		11
		日本文学講読	36	英米文化概論		47
		日本近世文学講読A	24	英米文化史A		45
		日本近世文学講読B	15	英米文化史B		21
		日本近代文学講読	73	西洋史		未開講
		日本現代文学講読	72	比較宗教学		未開講
		中国古典文学講読A	68	近現代文化論		未開講
		中国古典文学講読B	44	近現代生活史		24
		近代イギリス文学講読A	6	消費社会論講読		9
		近代イギリス文学講読B	5	現代社会論		119
		現代イギリス文学講読A	8	現代社会論講読ⅠA		26
		現代イギリス文学講読B	未開講	現代社会論講読ⅠB		69
		アメリカ文学講読	12	現代社会論講読Ⅱ		未開講
		日本語文章構成法	108	現代社会論演習ⅠA		19
		日本古典文学論文講読	未開講	現代社会論演習ⅠB		20

(その2)

(単位:人)

授業科目		受講者数	授業科目		受講者数	
専修科目群	文化創造専修	現代社会論演習ⅡA	7	言語コミュニケーション専攻	英語文法・英作文A	85
		現代社会論演習ⅡB	6		英語文法・英作文B	59
		地域文化論Ⅰ	19		英語音声学	35
		地域文化論Ⅱ	未開講		検定英語ⅠA	38
		地域文化特論	未開講		検定英語ⅠB	40
		地域文化論講読	48		検定英語ⅡA	34
		地域文化論演習A	19		検定英語ⅡB	34
		地域文化論演習B	14		言語文化論	未開講
		文化政策学Ⅰ	12		英語言語文化論講読ⅠA	20
		文化政策学Ⅱ	13		英語言語文化論講読ⅠB	30
		文化政策学講読A	27		英語言語文化論講読ⅡA	未開講
		文化政策学講読B	14		英語言語文化論講読ⅡB	14
		まちづくり政策論	18		英語言語文化論演習ⅠA	12
		文化政策学演習A	12		英語言語文化論演習ⅠB	10
		文化政策学演習B	10		英語言語文化論演習ⅡA	15
		NPO論	53		英語言語文化論演習ⅡB	12
		ジェンダー論	未開講		英語言語文化論演習ⅢA	13
		ジェンダー論講読	36		英語言語文化論演習ⅢB	14
		ジェンダー論演習A	19		対照言語学	24
		ジェンダー論演習B	19		日本語論	68
		文化人類学	6		日本語史	99
		文化人類学講読	18		日本語音声学・音韻論	59
		文化人類学演習A	15		日本語言語文化論講読A	30
		文化人類学演習B	15		日本語言語文化論講読B	74
	文化哲学	38	日本語言語文化論演習A		20	
	公共哲学	17	日本語言語文化論演習B		23	
	人間学	32	日本語教授法		28	
	哲学講読A	20	日本語教育実習		7	
	哲学講読B	14	日本語教育法演習		10	
	哲学演習A	9	日本語教育教材論		32	
	哲学演習B	9	異文化コミュニケーション論		51	
	現代思想	38	留学セミナー		6	
	日本学Ⅱ	7	比較文化論Ⅰ		42	
日本学Ⅲ	3	比較文化論Ⅱ	36			
日本学Ⅳ	6	比較文化論講読Ⅰ	6			
言語コミュニケーション専攻	日本語コミュニケーションⅠ	3	比較文化論講読Ⅱ	37		
	日本語コミュニケーションⅡ	3	比較文化論演習ⅠA	16		
	日本語コミュニケーションⅢ	未開講	比較文化論演習ⅠB	17		
	中国語コミュニケーションA	47	比較文化論演習ⅡA	未開講		
	中国語コミュニケーションB	19	比較文化論演習ⅡB	6		
	中級英語リスニング	38	比較日本学Ⅰ	10		
	上級英語リスニング	9	比較日本学Ⅱ	2		
	中級英語スピーキング	19	比較日本学Ⅲ	9		
	上級英語スピーキング	16	その他	1		
	中級英語アカデミックライティング	16	企業実習	62		
上級英語アカデミックライティング	11	卒業研究	93			

○看護学部 看護学科

(その1)

(単位:人)

授業科目		受講者数	授業科目		受講者数
専門基礎科目	医学の世界	80	看護基礎科目	援助関係論	81
	人体のしくみⅠ-A	81		フィジカルアセスメントⅠ	80
	人体のしくみⅠ-B	80		フィジカルアセスメントⅡ	80
	人体のしくみⅡ-A	80		治療援助論Ⅰ	45
	人体のしくみⅡ-B	81		治療援助論Ⅱ	45
	人体のしくみの乱れⅠ	45		症状と看護	45
	人体のしくみの乱れⅡ	42		看護援助の動向と課題	10
	心のしくみ	80		ふれあい看護実習	80
	病態と治療Ⅰ	42		基礎看護援助実習	43
	病態と治療Ⅱ	42		看護基盤実習	未開講
	診断学	49		看護システム論	48
	微生物学	45		看護サービス論	49
	栄養学	80		看護教育論	2
	生化学	80		看護管理の動向と課題	1
	薬理学	84	チーム医療実習	45	
	治療学総論	45	看護管理実習	48	
	小児と疾患	45	看護臨床科目	急性期看護論	41
	母性学	45		急性期看護援助論	44
	保健統計	49		回復期看護援助論	48
	疫学	48		急性期看護の動向と課題	未開講
	健康管理論	48		急性期看護実習	44
	地域医療政策	48		慢性期看護論	41
	生命の科学と倫理	78		慢性期看護援助論	48
	医療史	16		終末期看護援助論	48
	社会保障と看護	76		慢性期看護の動向と課題	2
	心理的理解と心理的支援	45		慢性期看護実習	45
	行動科学	80	老人看護学総論	129	
	保健行動論	16	老人の健康と看護	45	
人間工学	6	老人看護援助論	41		
公衆衛生学	48	老人看護の動向と課題	2		
在宅医療	42	老人看護実習	39		
医療と経営	9	精神看護学総論	48		
助産学	12	精神の健康と看護	41		
助産診断学	12	精神看護援助論	45		
危機管理:周産期医療	8	精神看護の動向と課題	5		
地域母子保健政策	12	精神看護実習	45		
看護基礎科目	看護学総論	80	小児看護学総論	49	
	健康と看護	79	小児の健康と看護	44	
	環境と看護	80	小児看護援助論	44	
	人間と看護	82	小児看護の動向と課題	4	
	看護研究方法論	49	小児看護実習	45	
	看護哲学と倫理	48	母性看護学総論	49	
	生活と看護	80	母性看護対象論	45	
	生活援助論Ⅰ	40	母性看護援助論	45	
	生活援助論Ⅱ	80	母性看護の動向と課題	3	
	生活援助論Ⅲ-1	45	母性看護実習	45	
生活援助論Ⅲ-2	45	助産看護学総論	4		
看護過程論	45	助産看護診断論	4		
			助産技術論	4	
			助産看護援助論	4	

(その2)

(単位:人)

授業科目		受講者数	授業科目	受講者数		
看護臨床科目	助産看護学	助産看護管理論	4	総合科目	看護セミナーⅢ	3
		助産看護の動向と課題	4		看護セミナーⅣ	3
		助産看護実習Ⅰ	4		看護セミナーⅤ	未開講
		助産看護実習Ⅱ	4		看護セミナーⅥ	30
	在宅看護学	在宅看護学総論	47		看護セミナーⅦ	5
		在宅看護対象論	41		看護セミナーⅧ	45
		在宅看護リエゾン論	13		看護セミナーⅨ	2
		在宅看護援助論	45		看護セミナーⅩ	3
		在宅看護の動向と課題	4		臨床看護論Ⅰ	5
		在宅看護実習	39		臨床看護論Ⅱ	29
	地域看護学	地域看護学総論	51		臨床看護論Ⅲ	4
		地域の健康と看護	47		臨床看護論Ⅳ	16
		地域看護援助論	47		臨床看護論Ⅴ	24
		地域看護の動向と課題	7		看護実践論Ⅰ	2
地域看護実習		49	看護実践論Ⅱ		4	
学校保健		14	看護実践論Ⅲ		5	
養護概説	13	看護実践論Ⅳ	2			
総合科目	看護と政策	48	看護実践論Ⅴ		6	
	看護研究	48	看護実践論Ⅵ		6	
	総合看護実習	7	看護実践論Ⅶ		17	
	バイオロジカルナーシング	6	看護実践論Ⅷ		未開講	
	治療と看護	3	看護実践論Ⅸ		8	
	看護とデータ分析	45	最新実践看護講座Ⅰ	4		
	看護と文化	6	最新実践看護講座Ⅱ	1		
	看護セミナーⅠ	16	最新実践看護講座Ⅲ	未開講		
	看護セミナーⅡ	22	最新実践看護講座Ⅳ	未開講		
			看護学の動向と課題	22		

○社会福祉学部 社会福祉学科
(その1)

(単位:人)

授 業 科 目		受 講 者 数	授 業 科 目		受 講 者 数
学 部 基 本 科 目	福祉対象入門	75	社 会 福 祉 士	高齢者に対する支援と介護保険制度	90
	福祉援助入門	75		障害者に対する支援と障害者自立支援制度	34
	現代社会と福祉	76		児童や家庭に対する支援と児童・家庭福祉制度	32
	相談援助の基盤と専門職	58		相談援助演習	32
	福祉行財政と福祉計画	未開講		社会福祉ふれあい実習	59
	地域福祉の理論と方法	33		相談援助実習指導	32
	相談援助の理論と方法	32		相談援助実習	未開講
	社会保障	75	精 神 保 健 福 祉 士	精神医学	23
	低所得者に対する支援と生活保護制度	32		精神保健学	21
	人体の構造と機能及び疾病	33		精神科リハビリテーション学	40
	心理学理論と心理的支援	103		精神保健福祉論	21
	社会理論と社会システム	58		精神保健福祉援助技術各論	21
	保健医療サービス	32		精神保健福祉援助演習	21
	権利擁護と成年後見制度	34		精神保健福祉ふれあい実習	29
	福祉サービスの組織と経営	未開講	精神保健福祉援助実習	40	
	就労支援サービス	43	福 祉 士 指 定 科 目	介護の基本Ⅰ	17
	更生保護制度	34		介護の基本Ⅱ	17
	社会福祉史	30		介護の基本Ⅲ	未開講
	面接技法	31		コミュニケーション技術	17
	ケアマネジメント論	34		生活支援技術Ⅰ	17
事例研究法	33	生活支援技術Ⅱ		17	
介護技術	29	生活支援技術Ⅲ		17	
相 談 援 助 展 開 科 目	実践記録法	未開講		生活支援技術Ⅳ	未開講
	チームアプローチ	未開講		生活支援技術Ⅴ	未開講
	スーパービジョン	未開講		介護過程Ⅰ	未開講
	ケアマネジメント演習	19		介護過程Ⅱ	未開講
	ケアプラン策定法	未開講		介護過程Ⅲ	未開講
	コミュニティソーシャルワーク	未開講		介護総合演習Ⅰ	17
	福 祉 新 領 域 科 目	国際福祉論		未開講	介護総合演習Ⅱ
女性福祉論		11		介護実習Ⅰ	未開講
医療福祉論		30		介護実習Ⅱ	未開講
医療ソーシャルワーク論		29		発達と老化の理解Ⅰ	17
福祉NPO論		32	発達と老化の理解Ⅱ	未開講	
子育て支援論		32	認知症の理解Ⅰ	未開講	
虐待防止論		33	認知症の理解Ⅱ	未開講	
特 別 演 習 科 目	社会福祉特別演習Ⅰ	17	障害の理解Ⅰ	未開講	
	社会福祉特別演習Ⅱ	83	障害の理解Ⅱ	未開講	
	社会福祉特別演習Ⅲ	43	こころとからだのしくみⅠ	17	
	社会福祉特別演習Ⅳ	67	こころとからだのしくみⅡ	未開講	
福 祉 研 究 科 目	社会福祉入門演習	75			
	社会福祉基礎演習	75			
	福祉研究法	34			
	社会調査の基礎	32			
	福祉研究演習Ⅰ	36			
	福祉研究演習Ⅱ	36			
	福祉研究演習Ⅲ	34			
	地域福祉活動Ⅰ	18			
地域福祉活動Ⅱ	17				

(その2)

(単位:人)

授 業 科 目		受 講 者 数
基 本 科 目	社会福祉法制論	34
	社会福祉行財政論	34
	高齢者福祉論 I	1
	社会福祉施設経営管理論	11
	国際福祉論 I	5
展 開 科 目	方法・技術科目 社会福祉援助技術各論 I - b	1
	社会福祉援助技術各論 II - a	34
	社会福祉援助技術各論 II - b	32
	社会福祉援助技術演習 I	2
	社会福祉援助技術演習 III	33
	社会福祉援助技術演習 IV	33
展 開 科 目	分野・領域科目 児童福祉論 II	1
	障害者福祉論 II	1
	高齢者福祉論 II	2
	国際福祉論 II	2
	演習科目 福祉研究法 II	1
	社会福祉外書講読 I	3
	社会福祉外書講読 II	1
	実習科目 社会福祉現場実習 II	33
社会福祉現場実習 III	33	
関 連 科 目	高齢者保健論	10

(3) 教職に関する専門教育科目 (平成22年度)

(単位:人)

授業科目		受講者数	授業科目		受講者数
教職に関する専門教育科目	教師論	76	教職に関する専門教育科目	道德教育論	82
	教育原理	68		特別活動論	69
	発達心理学	87		教育方法論	57
	教育心理学	24		生徒指導論	58
	教育社会学	82		教育相談論	79
	同和教育	61		教育基礎理論	14
	教育課程論	62		教育カリキュラム開発論	30
	家庭科教育法Ⅰ	未開講		学校健康教育方法論	15
	家庭科教育法Ⅱ	未開講		総合演習	79
	家庭科教育法Ⅲ	8		教育実習Ⅰ	31
	家庭科教育法Ⅳ	9		教育実習Ⅱ	22
	理科教育法Ⅰ	12		養護実習	6
	理科教育法Ⅱ	13		学校栄養教育実習	12
	国語科教育法Ⅰ	12	学芸員専門資格に関する教育科目	生涯学習概論	30
	国語科教育法Ⅱ	14		博物館学Ⅰ	26
	英語科教育法Ⅰ	13		博物館学Ⅱ	18
	英語科教育法Ⅱ	11		博物館学Ⅲ	23
	看護科教育法Ⅰ	未開講		博物館実習講義	20
	看護科教育法Ⅱ	未開講		博物館実習	12
	福祉科教育法Ⅰ	未開講		視聴覚教育メディア論	27
福祉科教育法Ⅱ	未開講	教育学概論	23		

【 大学院 】 (平成22年度)

○看護学研究科

(単位:人)

授業科目		受講者数	授業科目		受講者数	
看護 共 通 科 目	看護理論と実践	8	がん 看 護 学	がん看護論	2	
	看護研究と実践	8		がん看護対象論	2	
	看護倫理	8		がん患者看護展開論	4	
	看護教育論	14		がん患者対症看護援助論	2	
	看護サービス管理論	8		がん診断・治療学	4	
	看護学の動向と展望	16		がん薬理学	6	
	データ分析方法論	8		がん看護課題研究	4	
	病態生理学	2		がん看護学実践演習Ⅰ	2	
	フィジカルアセスメント特論	6		がん看護学実践演習Ⅱ	4	
	こころの発達	2		がん看護学実践演習Ⅲ	4	
	保健医療政策と経済	16		がん看護学実践演習Ⅳ	4	
	看護コンサルテーション論	8		小児看護論	2	
	家族 看 護 学	家族看護論		8	小 児 看 護 学	小児看護対象論
家族看護援助論		8	小児看護方法論Ⅰ	2		
家族と病気		2	小児看護方法論Ⅱ	2		
家族療法		0	小児診断・治療学	4		
家族看護学演習		2	小児薬理学	4		
家族ケアの開発		1	小児看護課題研究	2		
家族看護課題研究		1	小児看護実践演習Ⅰ	2		
家族看護学実践演習Ⅰ		2	小児看護実践演習Ⅱ	2		
家族看護学実践演習Ⅱ		1	小児看護実践演習Ⅲ	2		
家族看護学実践演習Ⅲ		1	小児看護実践演習Ⅳ	2		
家族看護学実践演習Ⅳ		0	慢性看護論	0		
看護研究演習Ⅰ(家族看護研究演習)		0	慢性看護対象論	0		
家族看護学研究方法		0	慢性看護援助論	0		
精神 看 護 学	精神看護論	0	領 域 科 目	慢性看護展開論	0	
	精神看護対象論	0		慢性看護診断・治療学	0	
	精神看護方法論Ⅰ	4		慢性看護薬理学	0	
	精神看護方法論Ⅱ	0		慢性看護学課題研究	0	
	精神看護学演習Ⅰ	0		慢性看護学実践演習Ⅰ	0	
	精神看護学演習Ⅱ	0		慢性看護学実践演習Ⅱ	0	
	精神診断・治療学	4		慢性看護学実践演習Ⅲ	0	
	精神薬理学	0		慢性看護学実践演習Ⅳ	0	
	精神看護課題研究	4		看護管理論	0	
	精神看護学実践演習Ⅰ	0		システム経営管理論	0	
	精神看護学実践演習Ⅱ	4		看護管理展開論	0	
	精神看護学実践演習Ⅲ	4		看護管理の動向と展望	0	
	精神看護学実践演習Ⅳ	3		看護管理課題研究	0	
専 攻 領 域 科 目	在宅老人看護論	2	看 護 管 理 学	看護管理学実践演習Ⅰ	0	
	老人看護論	0		看護管理学実践演習Ⅱ	0	
	老人看護展開論	0		看護管理学実践演習Ⅲ	0	
	在宅看護展開論	3		看護研究演習Ⅲ(看護管理学研究演習)	1	
	在宅老人ケアシステム論	1		看護管理学研究方法	1	
	老人診断・治療学	3		臨 床 看 護 学	成人看護ケア研究	8
	老人薬理学	3			精神看護ケア研究	5
	地域看護論	0			老人看護ケア研究	5
	地域看護展開論Ⅰ	0			がん看護ケア研究	3
	地域看護展開論Ⅱ	0			小児看護ケア研究	未開講
	地域ケアシステム論	0			臨床看護管理研究	5
	看護研究演習Ⅱ(地域看護学研究演習)	0			慢性期看護ケア研究	未開講
	地域・在宅・老人看護課題研究	3			母性・助産看護ケア研究	未開講
在宅看護論	2	臨床看護学研究演習Ⅰ	4			
在宅看護方法論Ⅰ	2	臨床看護学研究演習Ⅱ	4			
在宅看護方法論Ⅱ	2	臨床看護学研究方法Ⅰ	1			
在宅看護方法論Ⅲ	2	臨床看護学研究方法Ⅱ	1			
在宅ケアシステム論	2	地 域 保 健 学	地域ケア研究		5	
在宅看護展開論Ⅰ	2		学校保健研究	3		
在宅看護展開論Ⅱ	2		家族ケア研究	8		
老人看護学実践演習Ⅰ	0		在宅ケア研究	7		
老人看護学実践演習Ⅱ	1		保健学研究	未開講		
老人看護学実践演習Ⅲ	1		地域看護学研究演習Ⅰ	4		
老人看護学実践演習Ⅳ	1		地域看護学研究演習Ⅱ	4		
地域看護学実践演習Ⅰ	0		地域看護学研究方法Ⅰ	0		
地域看護学実践演習Ⅱ	0		地域看護学研究方法Ⅱ	0		
地域看護学実践演習Ⅲ	0					
地域看護学実践演習Ⅳ	0					
在宅看護学実践演習Ⅰ	2					
在宅看護学実践演習Ⅱ	2					
在宅看護学実践演習Ⅲ	2					
在宅看護学実践演習Ⅳ	1					

○人間生活学研究科

(単位:人)

授業科目		受講者数	授業科目		受講者数	
人間生活学 共通	人間生活健康情報論	5	社会福祉学 領域 科目	社会福祉原論	未開講	
	人間生活福祉政策論	5		ソーシャルワーク論	0	
	人間生活文化論	5		スーパービジョン論	4	
	人間生活論演習Ⅰ	5		高齢者福祉論	未開講	
	人間生活論演習Ⅱ	5		児童福祉論	1	
	人間生活論演習Ⅲ	5		障害者福祉論	2	
	特別講義Ⅰ(人間環境論)	5		地域福祉論	0	
	特別講義Ⅱ(保健・医療・福祉制度論)	未開講		介護福祉論	2	
	特別講義Ⅲ(文化政策論)	4		国際福祉政策論	4	
	特別講義Ⅳ(生活環境論)	2		福祉行財政論	3	
	特別講義Ⅴ(データ解析論)	2		地域文化論Ⅰ	5	
	生活科学 領域 科目	人間栄養論Ⅰ		6	地域文化論Ⅱ	6
		人間栄養論Ⅱ		5	日本文化論Ⅰ	1
食品総合科学論		4	日本文化論Ⅱ	1		
栄養疫学論		4	英米文化論Ⅰ	1		
栄養教育特論		未開講	英米文化論Ⅱ	1		
住生活論		4	ジェンダー論	4		
住環境論		2	課題研究 演習	課題研究演習	26	
衣生活論		2				
環境生態論		6				
環境解析論Ⅰ		0				
環境解析論Ⅱ		2				

○健康生活科学研究科

(単位:人)

授業科目		受講者数	授業科目		受講者数
研究指導 科目	看護学特別研究Ⅰ	7	生活科学 領域 支援 科目	臨床栄養論	0
	看護学特別研究Ⅱ	12		栄養生理論	0
	看護学特別研究Ⅲ	7		保健環境論	未開講
	生活科学特別研究Ⅰ	1		居住環境論	0
	生活科学特別研究Ⅱ	0		環境生態論	0
	生活科学特別研究Ⅲ	0		地球環境解析論	0
	社会福祉学特別研究Ⅰ	1		医療・福祉制度論	0
	社会福祉学特別研究Ⅱ	0		精神障害者福祉論	0
	社会福祉学特別研究Ⅲ	1		介護支援論	0
看護学 領域 支援 科目	看護科学と理論	4	社会福祉学 領域	社会福祉原理論	3
	看護科学と研究Ⅰ	4	児童・家族福祉論	未開講	
	看護科学と研究Ⅱ	4	地域福祉政策論	未開講	
	看護科学と倫理	4	社会福祉援助方法論	未開講	
	小児看護論	2	共通 科目	健康科学論	未開講
	がん看護論	0		健康政策論	未開講
	慢性看護論	0		身体表現論	0
	成人看護論	2			
	精神看護論	4			
	家族看護論Ⅰ	1			
	家族看護論Ⅱ	1			
	地域看護論	0			
	地域看護支援論	4			
看護システム経営論	0				
生命科学論	未開講				

※「未開講」・・・隔年開講などにより年度当初から未開講科目であったもの

※「0」・・・年度当初開講予定科目で、院生がいらないなどの理由で開講されなかったもの

3 教員免許及び国家資格取得の状況

(1) 教員免許申請状況 (平成23年3月31日現在)

(単位:人)

学 部	学 科	種 類	教 科	申請者数
生活科学部	生活デザイン学科	中一種 高一種	家庭	3
		高一種	—	0
	健康栄養学科	栄養一種	—	12
	環境理学科	中一種 高一種	理科	2
		高一種	—	4
文化学部	文化学科	中一種 高一種	国語	2
		高一種	国語	0
		中一種 高一種	英語	12
		高一種	英語	3
		高一種	看護	0
看護学部	看護学科	養護一種	—	6
合 計				44

(2) 国家試験合格状況

(単位:人)

国家資格	受 験 日	区 分	受 験 者 数	合 格 者 数	合 格 率
保 健 師	平成23年2月18日	新 卒	48	47	97.9%
看 護 師	平成23年2月20日	新 卒	44	44	100.0%
社会福祉士	平成23年1月30日	新 卒	34	30	88.2%
		既 卒	15	6	40.0%
精神保健福祉士	平成23年1月28日 平成23年1月29日	新 卒	18	17	94.4%
管理栄養士	平成23年3月20日	新 卒	20	16	80.0%
助産師	平成23年2月17日	新卒	4	4	100%

4 学位及び大学賞・学長賞等の授与状況

(1) 学位授与状況

(単位：人)

研究科名	修 士		博 士	
	平成22年度	累 計	平成22年度	累 計
看護学研究科	16	143		
人間生活学研究科	10	103		
健康生活科学研究科			3	35
合 計	26	246	3	35

【学位授与者一覧（平成22年度）】

○博 士

授与年月日	学位の種類	氏 名	論 文 名
平成22年9月24日	博士（看護学）	藤田 冬子	高齢者をケアする家族介護者のためのエンハンスメント・プログラムの開発に関する研究
平成23年3月18日	博士（学術）	明崎 禎輝	脳血管障害片麻痺患者の歩行能力獲得に必要なバランス能力の目標値
平成23年3月18日	博士（学術）	吉本 好延	救急搬送を伴った高齢者の転倒状況に関する疫学研究

○修 士

授与年月日	学位の種類	氏 名	論 文 名
平成23年3月22日	修士（看護学）	石井 歩	若年がんサバイバーの希望を支える看護ケア－エキスパートナースの実践より－
平成23年3月22日	修士（看護学）	潮 由美子	在宅移行期における訪問看護師が取り組む病棟看護師との協働
平成23年3月22日	修士（看護学）	岡本 麻由美	デイサービスを通じた要介護高齢者の「安心」を支えるケア～小規模デイサービスの施設管理者に焦点をあてて～
平成23年3月22日	修士（看護学）	上総 満高	看護職における職業継続意志に関する研究－トータル・リワードが及ぼす影響－
平成23年3月22日	修士（看護学）	門田 麻里	緩和ケア病棟に入院中の終末期がん患者のレジリエンス
平成23年3月22日	修士（看護学）	木下 結加里	統合失調症をもつ人の症状マネジメント
平成23年3月22日	修士（看護学）	鋤田 晃子	新生児集中治療室における看護師のケアリング行動
平成23年3月22日	修士（看護学）	中井 有里	孤立の状態にある利用者に対する精神科訪問看護師の対人関係拡大への介入
平成23年3月22日	修士（看護学）	西内 舞里	糖尿病合併妊婦と夫の妊娠期の協働
平成23年3月22日	修士（看護学）	福岡 雅津子	摂食障害をもつ人のストレスを高めるケア

授与年月日	学位の種類	氏名	論文名
平成23年3月22日	修士（看護学）	藤原 房子	看護師のキャリアデザインに関する研究
平成23年3月22日	修士（看護学）	榎本 香	精神科看護師が用いる 統合失調症をもつ患者との間の心理的距離のもち方
平成23年3月22日	修士（看護学）	松本 祐佳里	気管支喘息をもつ思春期の子どものライフスキルの獲得
平成23年3月22日	修士（看護学）	三橋 日記	終末期がん患者の家族員のセルフケア
平成23年3月22日	修士（看護学）	山崎 芳	放射線治療を行っているがん患者の不確かさとその対処
平成23年3月22日	修士（看護学）	吉岡 理枝	非がん高齢者を在宅で看取った主介護者の看取りの意味
平成23年3月22日	修士（学術）	石山 雄一	入院患者における睡眠についての研究
平成23年3月22日	修士（学術）	藤原 亮	手指障害者の上肢機能が入院前の栄養状態に与える影響について
平成23年3月22日	修士（社会福祉学）	近藤 倫代	高知県における高校生の修学継続困難の要因に関する一考察 —子どもの貧困の視点から—
平成23年3月22日	修士（学術）	二川 智英美	高齢者の排便と栄養状態に関わる研究
平成23年3月22日	修士（社会福祉学）	稲垣 佳代	就労移行支援事業所における精神障害者への支援に関する研究 ～通所期から就職に至るまでに着目して～
平成23年3月22日	修士（社会福祉学）	岡村 翠	スクールソーシャルワークによる地域での連携 —高知県の「未就労の親」をもつ子どものケースより—
平成23年3月22日	修士（学術）	河村 章代	公立美術館支援団体の変容と教訓
平成23年3月22日	修士（社会福祉学）	公文 理賀	成年後見制度における社会福祉士の専門性の研究 —高知県での専門職後見人への面接調査を通じて—
平成23年3月22日	修士（学術）	佐賀 啓子	救命救急における重症患者の早期経腸栄養管理に関する研究
平成23年3月22日	修士（社会福祉学）	田中 眞希	介護福祉実習における実習指導者の認識と指導方法に関する研究

(2) 大学賞・学長賞授与状況

【大学賞】

学 部	学 科	学年	受賞者数	功 績
社会福祉	社会福祉	4	1	入学時から関心を持ち続けた 児童・家庭福祉分野において、ボランティア活動、現場実習、卒業論文と 一貫して真摯な姿勢で取り組み、優秀な学業成績を修めた。

【学長賞】

学 部	学 科	学年	受賞者数	功 績
社会福祉	社会福祉	4	5	全国生涯学習フォーラム高知大会（まなびピア高知2010）の地域再生フォーラム「地域を元気にする研究事例発表とシンポジウム」において、大学生の部の最優秀賞を受賞した。 住民からの聞き取り調査により住民の声を反映させながら、学生のアイデアを結びつけ、地域のニーズに即した地域再生ビジョンの提案は、高齢化・過疎化地域における人と人との絆を通じた地域再生について、高知女子大学での学びの成果を広く知らしめた。
生活科学	生活デザイン	4	5	高知市永国寺町に居住者・外部の人との交流がもてる集合住宅「c a n v a s -キャンバス-」を設計し、平成22年度第16回建築デザインコンペ 製作研究部門・団体の部において「(社)高知県建築士事務所協会[特別賞]」を受賞した。

(3) サーティフィケーション授与状況

職 名	氏 名	内 容	招 聘 者
北京聯合大学旅游学院学生	孟 俊梅	平成22年4月1日～平成23年3月31日 高知女子大学での交換留学プログラム修了	高知女子大学 (国際交流委員会)
	趙 鑫		
文藻外語学院学生	林 玉珊	平成22年4月1日～平成23年3月31日 高知女子大学での交換留学プログラム修了	高知女子大学 (国際交流委員会)

5 FD活動実施状況(平成22年度)

学部	内容	講師・担当者	年月日
生活科学部	FD交流会 「2008年度生活科学部卒業生の満足度調査について」	團野哲也 (高知女子大学生生活科学部准教授)	H22.7.12
	SPODフォーラム参加 場所:高知女子大学池キャンパス(遠隔講義) 「大人数講義法の基本」	参加者(生活デザイン学科 團野哲也, 環境理学科 風間 裕)	H22.7.26
	SPODフォーラム参加 場所:高知大学朝倉キャンパス 「成績評価とフィードバックー評価の原則からルーブリック評価までー」	参加者(生活デザイン学科 團野哲也)	H22.9.17
	FD交流会 「FDer 養成講座研修報告」	名和真一 (高知女子大学生生活科学部助教)	H22.10.25
	FD交流会 「SPODフォーラム参加報告, 大人数講義法の基本」	風間 裕 (高知女子大学生生活科学部准教授)	H22.11.8
	FD交流会 「『大学における教育改善等に関するセンター組織の役割と機能に関する調査研究』(国立教育政策研究所 川島啓二氏)の成果の概要について」	一色健司 (高知女子大学生生活科学部教授)	H22.11.22
	FD交流会 「本学教養教育WGの検討経過と結果」	大村 誠 (高知女子大学生生活科学部教授)	H22.12.13
	FD交流会 「国立大学法人医学部看護学科における共通教育科目の編成(高知大学)」	三浦要一 (高知女子大学生生活科学部准教授)	H23.1.24
健康栄養学部	学生から学ぶ学生相談のこつ	沼田聡 (高知女子大学健康栄養学部)	H22.10.25
	女子大生のメンタルに関わる諸問題について	吉岡房恵 (健康管理センター主任)	H23.2.14
	大学教育のヨーロッパと我国との比較 -特にベルギーにおける大学教育との比較において-	ヨース・ジョエル (高知女子大学文化学部)	H23.3.7
	大学教育の米国と我国との比較 -特に米国コロラド大学における大学教育との比較において-	Craig Delaney (高知女子大学文化学部非常勤講師)	H23.3.28
文化学部	第1回学部FD研修会 課題: 広義のFD研修会を行う意義、あるいは相方向のススメ	東原信明 (高知女子大学文化部教授)	H22.4.26
	第2回学部FD研修会 課題: インターネットを活用したIT教育の基礎	五百蔵高浩 (高知女子大学文化部教授)	H22.5.24
	第3回学部FD研修会 課題: メンタルヘルス講習	吉岡房恵 (健康管理センター主任)	H22.6.28
	第4回学部FD研修会 どのように男子学生を受け入れるかー共学化に向けてー		H22.7.26
	第5回学部FD研修会 就職活動の現状	森 亜紀子、石山真由美 (永国寺キャンパスわくわくワーク職員)	H22.9.27
	第6回学部FD研修会 課題: 新任教員研修会ー着任して何か困ったことー		H22.10.25
	第7回学部FD研修会 課題: 「基礎演習」の反省と見直し	提案者は「基礎演習」担当教員	H23.3.14
	大学コンソーシアム京都主催: 「2010年度 第16回FDフォーラム 組織的FDの取り組み～FD義務化から現在(いま)～」		H23.3.5 ～6

学部	内容	講師・担当者	年月日
看護学部	経験型実習教育の基本的考え方と具体的展開について	講師:安酸史子 (福岡県立大学 教授)	H22.6.5
	高知県看護協会エキスパート研修の指導者を対象とした研究指導に関するコンサルテーション	実施者:中野綾美 (高知女子大学看護学部 教授)	H22.5~11
	『Care transitions program における看護職の役割』	講師:近藤房恵 (米国サミュエル・メリット大学看護学部准教授)	H22.7.22
	Action Research 研究方法論に関する相互方向セミナー	Mr.Jeremiah Mock, Msc, PhD	前期 H22.4.30~8.4 後期 H22.10.1~11.5
	実践・研究・教育・社会貢献のリンゲージ ー大学教員による看護外来活動ー	講師:小板橋喜久代 (群馬大学 基礎看護学 教授)	H22.10.2
	看護を語る会 「各々の教員が1年間で研鑽した内容を報告し、共有すると共に、看護学部の教育・研究・地域貢献活動にどのように活かしていくことができるのかなどについて検討する」	プレゼンターは、看護学部教員の中から決定する(准教授4名・講師名2名・助教14名)が実施	H23.3.9
社会福祉学部	学校評価の基本(SPOD)		H22.8.25
	わかりやすいシラバスの書き方(SPOD)		H22.8.25
	大人数講義法の基本(SPOD)		H22.8.26
	日本精神保健福祉士養成協会2010年度全国研修会		H22.6.26 ~27
大学院	なし		

5 学 生

1 行事実績 (平成 22 年度)

平成 22 年

4月 6日(火)	入学式
4月 12日(月)	前期授業開始
4月 21日(水)	創立記念日
5月 7日(金)	水曜日授業日
5月 18日(火)	前期定例学生大会
7月 2日(金)~7月 4日(日)	第 61 回四国地区大学総合体育大会
8月 1日(日)	オープンキャンパス
8月 10日(火)~9月 16(木)	夏季休業期間
9月 11日(土)	編入学試験(看護学部)
9月 11日(土)~12日(日)	大学院第1次入学試験
9月 17日(金)~30日(木)	集中講義期間
10月 1日(金)	後期授業開始
10月 16日(土)~17日(日)	大学祭
11月 13日(土)	編入学試験(文化学部)
11月 13日(土)~14日(日)	推薦入学試験
12月 2日(木)	後期定例学生大会
12月 16日(木)~24日(金)	集中講義期間
12月 25日(土)	冬季休業期間
~平成 23 年1月 4日(火)	

平成 23 年

1月 5日(水)	授業開始
1月 12日(水)	月曜日授業日
1月 14日(金)	休講
1月 15日(土)~16日(日)	大学入試センター試験
2月 5日(土)~6日(日)	大学院第 2 次入学試験
2月 20日(日)~3月 20日(日)	集中講義期間
2月 25日(金)~26日(土)	一般選抜入学試験(前期日程)
3月 12日(土)	一般選抜入学試験(後期日程)
3月 18日(金)	一般選抜入学試験(後期日程)の追加試験
3月 18日(金)	博士論文発表会・学位授与式(博士)
3月 21日(月)~ 4月 5日(火)	春季休業期間
3月 22日(火)	卒業式・学位授与式(修士)

2 入学の状況

【平成17年度】

(単位:人)

学部・学科名	区分	募集人員 a	志願者数 b		志願倍率 b/a	受験者数 c		受験倍率 c/a	合格者数 d		合格倍率 c/d	追加 合格者数		入学者数		
			全体	(県内)		全体	(県内)		全体	(県内)		全体	(県内)	全体	(県内)	
生活科学部	生活デザイン 学科	推薦 一般	3	4	(4)	1.3	4	(4)	1.3	4	(4)	1.0			4	(4)
		推薦 専門	1	1	(1)	1.0	1	(1)	1.0	1	(1)	1.0			1	(1)
		個別 前期	16	81	(2)	5.1	73	(2)	4.6	23	(0)	3.2	0	(0)	22	(0)
		学科計	20	86	(7)	4.3	78	(7)	3.9	28	(5)	2.8	0	(0)	27	(5)
	健康栄養学科	推薦 一般	4	20	(20)	5.0	20	(20)	5.0	5	(5)	4.0			5	(5)
		個別 前期	16	71	(10)	4.4	63	(10)	3.9	18	(2)	3.5	0	(0)	16	(2)
		学科計	20	91	(30)	4.6	83	(30)	4.2	23	(7)	3.6	0	(0)	21	(7)
	環境理学科	推薦 一般	3	7	(7)	2.3	7	(7)	2.3	3	(3)	2.3			3	(3)
		個別 前期	17	58	(6)	3.4	54	(5)	3.2	26	(2)	2.1	2	(0)	18	(1)
		私費外国人 留学生	若干人	0		-	0		-	0		-			0	
		学科計	20	65	(13)	3.3	61	(12)	3.1	29	(5)	2.1	2	(0)	21	(4)
	小計	推薦 一般	10	31	(31)	3.1	31	(31)	3.1	12	(12)	2.6			12	(12)
		推薦 専門	1	1	(1)	1.0	1	(1)	1.0	1	(1)	1.0			1	(1)
		個別 前期	49	210	(18)	4.3	190	(17)	3.9	67	(4)	2.8	2	(0)	56	(3)
		私費外国人 留学生	若干人	0		-	0		-	0		-			0	
	合計	60	242	(50)	4.0	222	(49)	3.7	80	(17)	2.8	2	(0)	69	(16)	
文化学部	文化学科	推薦 一般	20	29	(29)	1.5	29	(29)	1.5	20	(20)	1.5			20	(20)
		推薦 前期	50	244	(50)	4.9	207	(46)	4.1	83	(11)	2.5	0	(0)	50	(7)
		推薦 後期	10	352	(49)	35.2	352	(49)	35.2	141	(7)	2.5			16	(3)
		私費外国人 留学生	若干人	0		-	0		-	0		-			0	
合計	80	625	(128)	7.8	588	(124)	7.4	244	(38)	2.4	0	(0)	86	(30)		
看護学部	看護学科	推薦 一般	10	27	(27)	2.7	25	(25)	2.5	10	(10)	2.5			10	(10)
		推薦 専門	1	0	(0)	0.0	0	(0)	0.0	0	(0)	0.0			0	(0)
		個別 前期	25	131	(22)	5.2	121	(22)	4.8	31	(6)	3.9	0	(0)	30	(6)
		個別 後期	4	171	(19)	42.8	91	(12)	22.8	4	(1)	22.8			4	(1)
		私費外国人 留学生	若干人	0		-	0		-	0		-			0	
		3年次編入	4	22	(4)	5.5	20	(4)	5.0	5	(1)	4.0	0	(0)	5	(1)
合計	44	351	(72)	8.0	257	(63)	5.8	50	(18)	5.1	0	(0)	49	(18)		
社会福祉学部	社会福祉学科	推薦 一般	9	28	(28)	3.1	28	(28)	3.1	10	(10)	2.8			10	(10)
		推薦 専門	1	0	(0)	0.0	0	(0)	0.0	0	(0)	0.0			0	(0)
		個別 前期	17	195	(26)	11.5	177	(25)	10.4	23	(5)	7.7	0	(0)	20	(5)
		個別 後期	3	129	(15)	43.0	69	(10)	23.0	5	(1)	13.8			3	(1)
		私費外国人 留学生	若干人	1		-	1		-	1		-			1	
		3年次編入	3	9	(5)	3.0	8	(5)	2.7	3	(1)	2.7	0	(0)	2	(1)
合計	33	362	(74)	11.0	283	(68)	8.6	42	(17)	6.7	0	(0)	36	(17)		
学部計	推薦 一般	49	115	(115)	2.3	113	(113)	2.3	52	(52)	2.2			52	(52)	
	推薦 専門	3	1	(1)	0.3	1	(1)	0.3	1	(1)	1.0			1	(1)	
	個別 前期	141	780	(116)	5.5	695	(110)	4.9	204	(26)	3.4	2	(0)	156	(21)	
	個別 後期	17	652	(83)	38.4	512	(71)	30.1	150	(9)	3.4			23	(5)	
	私費外国人 留学生	若干人	1		-	1		-	1		-			1		
	3年次編入計	7	31	(9)	4.4	28	(9)	4.0	8	(2)	3.5	0	(0)	7	(2)	
総合計	217	1,580	(324)	7.3	1,350	(304)	6.2	416	(90)	3.2	2	(0)	240	(81)		
看護学研究科			10	25	(10)	2.5	25	(10)	2.5	12	(5)	2.1			12	(5)
人間生活学研究科			18	27	(19)	1.5	26	(18)	1.4	18	(14)	1.4			18	(14)
健康生活科学研究科			6	8	(2)	1.3	8	(2)	1.3	7	(2)	1.1			7	(2)
研究科計			34	60	(31)	1.8	59	(30)	1.7	37	(21)	1.6			37	(21)

【平成18年度】

(単位:人)

学部・学科名	区分	募集人員 a		志願者数 b		志願倍率 b/a	受験者数 c		受験倍率 c/a	合格者数 d		合格倍率 c/d	追加合格者数		入学者数		
		全体	(県内)	全体	(県内)		全体	(県内)		全体	(県内)		全体	(県内)	全体	(県内)	
生活科学部	生活デザイン学科	推薦	一般	3	5	(5)	1.7	5	(5)	1.7	3	(3)	1.7			3	(3)
			専門	1	0	(0)	0.0	0	(0)	0.0	0	(0)	0.0			0	(0)
		個別	前期	16	43	(9)	2.7	38	(9)	2.4	21	(3)	1.8	0	(0)	18	(3)
			3年次編入	2	2	(2)	1.0	2	(2)	1.0	0	(0)	0.0	0	(0)	0	(0)
			学科計	22	50	(16)	2.3	45	(16)	2.0	24	(6)	1.9	0	(0)	21	(6)
	健康栄養学科	推薦	一般	4	19	(19)	4.8	19	(19)	4.8	4	(4)	4.8			4	(4)
		個別	前期	16	59	(9)	3.7	58	(9)	3.6	20	(1)	2.9	0	(0)	17	(1)
			学科計	20	78	(28)	3.9	77	(28)	3.9	24	(5)	3.2	0	(0)	21	(5)
	環境理学科	推薦	一般	3	2	(2)	0.7	2	(2)	0.7	2	(2)	1.0			2	(2)
			A O	2	1	(0)	0.5	1	(0)	0.5	1	(0)	1.0			1	(0)
		個別	前期	15	22	(5)	1.5	19	(5)	1.3	19	(5)	1.0	0	(0)	14	(5)
			私費外国人留学生	若干人	0		-	0		-	0		-			0	
			3年次編入	2	0	(0)	0.0	0	(0)	0.0	0	(0)	0.0	0	(0)	0	(0)
			学科計	22	25	(7)	1.1	22	(7)	1.0	22	(7)	1.0	0	(0)	17	(7)
	小計	推薦	一般	10	26	(26)	2.6	26	(26)	2.6	9	(9)	2.9			9	(9)
			専門	1	0	(0)	0.0	0	(0)	0.0	0	(0)	0.0			0	(0)
			A O	2	1	(0)	0.5	1	(0)	0.5	1	(0)	1.0			1	(0)
		個別	前期	47	124	(23)	2.6	115	(23)	2.4	60	(9)	1.9	0	(0)	49	(9)
		私費外国人留学生	若干人	0		-	0		-	0		-			0		
		3年次編入	4	2	(2)	0.5	2	(2)	0.5	0	(0)	0.0	0	(0)	0	(0)	
		合計	64	153	(51)	2.4	144	(51)	2.3	70	(18)	2.1	0	(0)	59	(18)	
文化学部	文化学科	推薦	一般	20	27	(27)	1.4	27	(27)	1.4	20	(20)	1.4			20	(20)
			前期	50	314	(56)	6.3	279	(54)	5.6	94	(7)	3.0	0	(0)	64	(6)
			後期	10	375	(56)	37.5	375	(56)	37.5	43	(5)	8.7			2	(0)
			私費外国人留学生	若干人	0		-	0		-	0		-			0	
			3年次編入	5	3	(1)	0.6	2	(1)	0.4	2	(1)	1.0	0	(0)	2	(1)
			合計	85	719	(140)	8.5	683	(138)	8.0	159	(33)	4.3	0	(0)	88	(27)
看護学部	看護学科	推薦	一般	10	22	(22)	2.2	22	(22)	2.2	11	(11)	2.0			11	(11)
			前期	26	76	(27)	2.9	72	(27)	2.8	28	(11)	2.6	0	(0)	28	(11)
			後期	4	77	(20)	19.3	45	(11)	11.3	4	(1)	11.3			4	(1)
			私費外国人留学生	若干人	0		-	0		-	0		-			0	
			3年次編入	4	17	(6)	4.3	16	(6)	4.0	4	(1)	4.0	0	(0)	4	(1)
	合計	44	192	(75)	4.4	155	(66)	3.5	47	(24)	3.3	0	(0)	47	(24)		
社会福祉学部	社会福祉学科	推薦	一般	9	22	(22)	2.4	22	(22)	2.4	9	(9)	2.4			9	(9)
			専門	1	1	(0)	1.0	1	(0)	1.0	1	(0)	1.0			1	(0)
		個別	前期	17	138	(21)	8.1	125	(19)	7.4	22	(11)	5.7	0	(0)	20	(10)
			後期	3	158	(16)	52.7	96	(10)	32.0	5	(0)	19.2			3	(0)
			私費外国人留学生	若干人	1		-	1		-	0		-			0	
			3年次編入	3	10	(8)	3.3	9	(7)	3.0	3	(2)	3.0	0	(0)	3	(2)
	合計	33	330	(67)	10.0	254	(58)	7.7	40	(22)	6.4	0	(0)	36	(21)		
学部計	推薦	一般	49	97	(97)	2.0	97	(97)	2.0	49	(49)	2.0			49	(49)	
		専門	2	1	(0)	0.5	1	(0)	0.5	1	(0)	1.0			1	(0)	
		A O	2	1	(0)	0.5	1	(0)	0.5	1	(0)	1.0			1	(0)	
	個別	前期	140	652	(127)	4.7	591	(123)	4.2	204	(38)	2.9	0	(0)	161	(36)	
		後期	17	610	(92)	35.9	516	(77)	30.4	52	(6)	9.9			9	(1)	
		私費外国人留学生	若干人	1		-	1		-	0		-			0		
		3年次編入計	16	32	(17)	2.0	29	(16)	1.8	9	(4)	3.2	0	(0)	9	(4)	
	総合計	226	1,394	(333)	6.2	1,236	(313)	5.5	316	(97)	3.9	0	(0)	230	(90)		
看護学研究科				10	12	(7)	1.2	12	(7)	1.2	11	(7)	1.1			11	7
人間生活学研究科				18	12	(8)	0.7	12	(8)	0.7	10	(6)	1.2			10	6
健康生活科学研究科				6	10	(2)	1.7	10	(2)	1.7	8	(2)	1.3			8	2
研究科計				34	34	(17)	1.0	34	(17)	1.0	29	(15)	1.2			29	15

【平成19年度】

(単位:人)

学部・学科・研究科名	区分	募集人員 a		志願者数 b		志願倍率 b/a	受験者数 c		受験倍率 c/a	合格者数 d		合格倍率 c/d	追加合格者数	入学者数		
		全体	(県内)	全体	(県内)	全体	(県内)	全体	(県内)	全体	(県内)	全体	(県内)	全体	(県内)	
生活科学部	生活デザイン学科	推薦 一般	3	10	(10)	3.3	10	(10)	3.3	3	(3)	3.3		3	(3)	
		推薦 専門	1	2	(2)	2.0	2	(2)	2.0	1	(1)	2.0		1	(1)	
		個別 前期	16	63	(9)	3.9	60	(9)	3.8	21	(1)	2.9	0	(0)	18	(1)
		3年次編入	2	3	(0)	1.5	3	(0)	1.5	2	(0)	1.5	0	(0)	1	(0)
		学科計	22	78	(21)	3.5	75	(21)	3.4	27	(5)	2.8	0	(0)	23	(5)
	健康栄養学科	推薦 一般	4	17	(17)	4.3	17	(17)	4.3	4	(4)	4.3		4	(4)	
		個別 前期	16	77	(7)	4.8	70	(6)	4.4	18	(0)	3.9	0	(0)	16	(0)
		学科計	20	94	(24)	4.7	87	(23)	4.4	22	(4)	4.0	0	(0)	20	(4)
	環境理学科	推薦 一般	3	3	(3)	1.0	2	(2)	0.7	2	(2)	1.0			2	(2)
		A O	2	6	(1)	3.0	6	(1)	3.0	5	(0)	1.2			5	(0)
		個別 前期	15	63	(5)	4.2	54	(4)	3.6	25	(2)	2.2	3	(1)	15	(2)
		私費外国人留学生	若干人	0		-	0		-	0		-			0	
		3年次編入	2	0	(0)	0.0	0	(0)	0.0	0	(0)	0.0	0	(0)	0	(0)
		学科計	22	72	(9)	3.3	62	(7)	2.8	32	(4)	1.9	3	(1)	22	(4)
	小計	推薦 一般	10	30	(30)	3.0	29	(29)	2.9	9	(9)	3.2			9	(9)
		推薦 専門	1	2	(2)	2.0	2	(2)	2.0	1	(1)	2.0			1	(1)
		A O	2	6	(1)	3.0	6	(1)	3.0	5	(0)	1.2			5	(0)
		個別 前期	47	203	(21)	4.3	184	(19)	3.9	64	(3)	2.9	3	(1)	49	(3)
		私費外国人留学生	若干人	0		-	0		-	0		-			0	
3年次編入		4	3	(0)	0.8	3	(0)	0.8	2	(0)	1.5	0	(0)	1	(0)	
合計	64	244	(54)	3.8	224	(51)	3.5	81	(13)	2.8	3	(1)	65	(13)		
文化学部	文化学科	推薦 一般	20	27	(27)	1.4	27	(27)	1.4	20	(20)	1.4			20	(20)
		個別 前期	50	164	(43)	3.3	149	(42)	3.0	95	(20)	1.6	0	(0)	73	(15)
		個別 後期	10	170	(37)	17.0	170	(37)	17.0	20	(1)	8.5			2	(0)
		私費外国人留学生	若干人	0		-	0		-	0		-			0	
		3年次編入	5	3	(1)	0.6	3	(1)	0.6	1	(1)	3.0	0	(0)	0	(0)
		合計	85	364	(108)	4.3	349	(107)	4.1	136	(42)	2.6	0	(0)	95	(35)
看護学部	看護学科	推薦 一般	11	28	(28)	2.5	28	(28)	2.5	11	(11)	2.5			11	(11)
		個別 前期	30	180	(46)	6.0	162	(45)	5.4	31	(11)	5.2	1	(0)	31	(11)
		個別 後期	4	84	(32)	21.0	52	(18)	13.0	4	(2)	13.0			3	(1)
		私費外国人留学生	若干人	0		-	0		-	0		-			0	
		3年次編入	4	27	(5)	6.8	23	(4)	5.8	4	(1)	5.8	1	(0)	4	(1)
		合計	49	319	(111)	6.5	265	(95)	5.4	50	(25)	5.3	2	(0)	49	(24)
社会福祉学部	社会福祉学科	推薦 一般	9	13	(13)	1.4	13	(13)	1.4	9	(9)	1.4			9	(9)
		推薦 専門	1	1	(0)	1.0	1	(0)	1.0	1	(0)	1.0			1	(0)
		個別 前期	17	86	(16)	5.1	81	(16)	4.8	21	(5)	3.9	0	(0)	19	(5)
		個別 後期	3	97	(16)	32.3	49	(8)	16.3	6	(1)	8.2			5	(1)
		私費外国人留学生	若干人	0		-	0		-	0		-			0	
		3年次編入	3	7	(5)	2.3	7	(5)	2.3	3	(2)	2.3	0	(0)	3	(2)
合計	33	204	(50)	6.2	151	(42)	4.6	40	(17)	3.8	0	(0)	37	(17)		
学部計	推薦 一般	50	98	(98)	2.0	97	(97)	1.9	49	(49)	2.0			49	(49)	
	推薦 専門	2	3	(2)	1.5	3	(2)	1.5	2	(1)	1.5			2	(1)	
	A O	2	6	(1)	3.0	6	(1)	3.0	5	(0)	1.2			5	(0)	
	個別 前期	144	633	(126)	4.4	576	(122)	4.0	211	(39)	2.7	4	(1)	172	(34)	
	個別 後期	17	351	(85)	20.6	271	(63)	15.9	30	(4)	9.0			10	(2)	
	私費外国人留学生	若干人	0		-	0		-	0		-			0		
3年次編入計	16	40	(11)	2.5	36	(10)	2.3	10	(4)	3.6	1	(0)	8	(3)		
総合計	231	1,131	(323)	4.9	989	(295)	4.3	307	(97)	3.2	5	(1)	246	(89)		
看護学研究科		10	24	(11)	2.4	24	(11)	2.4	17	(8)	1.4			17	(8)	
人間生活学研究科		18	16	(10)	0.9	16	(10)	0.9	14	(9)	1.1			12	(9)	
健康生活科学研究科		6	9	(6)	1.5	9	(6)	1.5	7	(5)	1.3			7	(5)	
研究科計		34	49	(27)	1.4	49	(27)	1.4	38	(22)	1.3			36	(22)	

【平成20年度】

(単位:人)

学部・学科名	区分	募集人員 a		志願者数 b		志願倍率 b/a	受験者数 c		受験倍率 c/a	合格者数 d		合格倍率 c/d	追加合格者数		入学者数		
		全体	(県内)	全体	(県内)		全体	(県内)		全体	(県内)	c/d	全体	(県内)	全体	(県内)	
生活科学部	生活デザイン学科	推薦 一般	4		4	(4)	1.0	4	(4)	1.0	4	(4)	1.0			4	(4)
		個別 前期	16		50	(5)	3.1	41	(5)	2.6	21	(2)	2.0	0	(0)	20	(2)
		3年次編入	2		3	(1)	1.5	3	(1)	1.5	2	(0)	1.5	0	(0)	2	(0)
		学科計	22		57	(10)	2.6	48	(10)	2.2	27	(6)	1.8	0	(0)	26	(6)
	健康栄養学科	推薦 一般	4		20	(20)	5.0	20	(20)	5.0	4	(4)	5.0			4	(4)
		個別 前期	16		51	(8)	3.2	46	(8)	2.9	19	(3)	2.4	0	(0)	17	(3)
		学科計	20		71	(28)	3.6	66	(28)	3.3	23	(7)	2.9	0	(0)	21	(7)
	環境理学科	推薦 一般	3		3	(3)	1.0	3	(3)	1.0	3	(3)	1.0			3	(3)
		AO	3		5	(0)	1.7	5	(0)	1.7	4	(0)	1.3			4	(0)
		個別 前期	14		72	(2)	5.1	66	(2)	4.7	30	(0)	2.2	0	(0)	23	(0)
		私費外国人留学生	若干名		0		-	0		-	0		-			0	
		3年次編入	2		0	(0)	0.0	0	(0)	0.0	0	(0)	0.0	0	(0)	0	(0)
		学科計	22		80	(5)	3.6	74	(5)	3.4	37	(3)	2.0	0	(0)	30	(3)
	小計	推薦 一般	11		27	(27)	2.5	27	(27)	2.5	11	(11)	2.5			11	(11)
		AO	3		5	(0)	1.7	5	(0)	1.7	4	(0)	1.3			4	(0)
		個別 前期	46		173	(15)	3.8	153	(15)	3.3	70	(5)	2.2	0	(0)	60	(5)
		私費外国人留学生	若干人		0		-	0		-	0		-			0	
		3年次編入	4		3	(1)	0.8	3	(1)	0.8	2	(0)	1.5	0	(0)	2	(0)
合計		64		208	(43)	3.3	188	(43)	2.9	87	(16)	2.2	0	(0)	77	(16)	
文化学部	文化学科	推薦 一般	20		22	(22)	1.1	22	(22)	1.1	20	(20)	1.1			20	(20)
		個別 前期	50		208	(43)	4.2	173	(38)	3.5	91	(15)	1.9	0	(0)	61	(14)
		後期	10		62	(25)	6.2	62	(25)	6.2	20	(4)	3.1	0	(0)	4	(3)
		私費外国人留学生	若干名		0		-	0		-	0		-			0	
		3年次編入	5		6	(4)	1.2	6	(4)	1.2	4	(2)	1.5	0	(0)	3	(2)
		合計	85		298	(94)	3.5	263	(89)	3.1	135	(41)	1.9	0	(0)	88	(39)
看護学部	看護学科	推薦 一般	11		25	(25)	2.3	25	(25)	2.3	11	(11)	2.3			11	(11)
		個別 前期	30		75	(29)	2.5	67	(29)	2.2	32	(14)	2.1	0	(0)	31	(14)
		後期	4		57	(18)	14.3	26	(10)	6.5	5	(1)	5.2	0	(0)	4	(1)
		私費外国人留学生	若干名		2		-	2		-	0		-			0	
		3年次編入	4		22	(10)	5.5	21	(10)	5.3	5	(3)	4.2	0	(0)	4	(2)
		合計	49		181	(82)	3.7	141	(74)	2.9	53	(29)	2.7	0	(0)	50	(28)
社会福祉学部	社会福祉学科	推薦 一般	9		20	(20)	2.2	20	(20)	2.2	10	(10)	2.0			10	(10)
		専門	1		1	(0)	1.0	1	(0)	1.0	1	(0)	1.0			1	(0)
		個別 前期	17		91	(28)	5.4	87	(28)	5.1	20	(7)	4.4	0	(0)	17	(6)
		後期	3		120	(21)	40.0	63	(10)	21.0	5	(0)	12.6	0	(0)	5	(0)
		私費外国人留学生	若干名		0		-	0		-	0		-			0	
		3年次編入	3		2	(0)	0.7	2	(0)	0.7	2	(0)	1.0	0	(0)	1	(0)
合計	33		234	(69)	7.1	173	(58)	5.2	38	(17)	4.6	0	(0)	34	(16)		
学部計	推薦 一般	51		94	(94)	1.8	94	(94)	1.8	52	(52)	1.8			52	(52)	
	専門	1		1	(0)	1.0	1	(0)	1.0	1	(0)	1.0			1	(0)	
	AO	3		5	(0)	1.7	5	(0)	1.7	4	(0)	1.3			4	(0)	
	個別 前期	143		547	(115)	3.8	480	(110)	3.4	213	(41)	2.3	0	(0)	169	(39)	
	後期	17		239	(64)	14.1	151	(45)	8.9	30	(5)	5.0	0	(0)	13	(4)	
	私費外国人留学生	若干人		2		-	2		-	0		-			0		
3年次編入計	16		33	(15)	2.1	32	(15)	2.0	13	(5)	2.5	0	(0)	10	(4)		
総合計	231		921	(288)	4.0	765	(264)	3.3	313	(103)	2.4	0	(0)	249	(99)		
看護学研究科			10		13	(7)	1.3	13	(7)	1.3	12	(7)	1.1			12	(7)
人間生活学研究科			18		11	(9)	0.6	10	(8)	0.6	10	(8)	1.0			10	(8)
健康生活科学研究科			6		11	(5)	1.8	11	(5)	1.8	10	(5)	1.1			10	(5)
研究科計			34		35	(21)	1.0	34	(20)	1.0	32	(20)	1.1			32	(20)

【平成21年度】

(単位:人)

学部・学科名	区分	募集人員 a	志願者数 b		志願倍率 b/a	受験者数 c		受験倍率 c/a	合格者数 d		合格倍率 c/d	追加 合格者数		入学者数			
			全体	(県内)		全体	(県内)		全体	(県内)		全体	(県内)	全体	(県内)		
生活科学部	生活デザイン 学科	推薦 一般	4	10	(10)	2.5	10	(10)	2.5	5	(5)	2.0			5	(5)	
		個別 前期	16	49	(9)	3.1	43	(8)	2.7	24	(3)	1.8	0	(0)	18	(2)	
		1年次計	20	59	(19)	3.0	53	(18)	2.7	29	(8)	1.8	0	(0)	23	(7)	
		3年次編入 学科計	2	3	(0)	1.5	3	(0)	1.5	1	(0)	3.0	0	(0)	0	(0)	
	健康栄養学科	推薦 一般	4	13	(13)	3.3	13	(13)	3.3	4	(4)	3.3			4	(4)	
		個別 前期	16	57	(7)	3.6	55	(7)	3.4	20	(1)	2.8	0	(0)	18	(1)	
		学科計	20	70	(20)	3.5	68	(20)	3.4	24	(5)	2.8	0	(0)	22	(5)	
	環境理学科	推薦 一般	3	1	(1)	0.3	1	(1)	0.3	1	(1)	1.0			1	(1)	
		AO	3	7	(1)	2.3	7	(1)	2.3	6	(1)	1.2			6	(1)	
		個別 前期	14	82	(6)	5.9	72	(6)	5.1	26	(1)	2.8	0	(0)	16	(0)	
		私費外国人 留学生	若干名	0		-	0		-	0		-			0		
		1年次計	20	90	(8)	4.5	80	(8)	4.0	33	(3)	2.4	0	(0)	23	(2)	
	小計	3年次編入 学科計	2	2	(1)	1.0	1	(1)	0.5	0	(0)	0.0	0	(0)	0	(0)	
		合計	22	92	(9)	4.2	81	(9)	3.7	33	(3)	2.5	0	(0)	23	(2)	
		推薦 一般	11	24	(24)	2.2	24	(24)	2.2	10	(10)	2.4			10	(10)	
		AO	3	7	(1)	2.3	7	(1)	2.3	6	(1)	1.2			6	(1)	
		個別 前期	46	188	(22)	4.1	170	(21)	3.7	70	(5)	2.4	0	(0)	52	(3)	
	文化学部	文化学科	私費外国人 留学生	若干人	0		-	0		-	0		-			0	
			1年次計	60	219	(47)	3.7	201	(46)	3.4	86	(16)	2.3	0	(0)	68	(14)
			3年次編入	4	5	(1)	1.3	4	(1)	1.0	1	(0)	4.0	0	(0)	0	(0)
合計			64	224	(48)	3.5	205	(47)	3.2	87	(16)	2.4	0	(0)	68	(14)	
AO			5	22	(11)	4.4	22	(11)	4.4	6	(3)	3.7			6	(3)	
個別		推薦 一般	20	34	(34)	1.7	34	(34)	1.7	20	(20)	1.7			20	(20)	
		前期	45	211	(39)	4.7	185	(36)	4.1	87	(13)	2.1	0	(0)	61	(9)	
		後期	10	166	(40)	16.6	166	(40)	16.6	21	(2)	7.9	0	(0)	0	(0)	
		私費外国人 留学生	若干名	0		-	0		-	0		-			0		
		1年次計	80	433	(124)	5.4	407	(121)	5.1	134	(38)	3.0	0	(0)	87	(32)	
看護学部	看護学科	3年次編入	5	7	(4)	1.4	7	(4)	1.4	2	(2)	3.5			0	(0)	
		合計	85	440	(128)	5.2	414	(125)	4.9	136	(40)	3.0	0	(0)	87	(32)	
		推薦 一般	11	27	(27)	2.5	26	(26)	2.4	11	(11)	2.4			11	(11)	
		前期	30	177	(54)	5.9	162	(54)	5.4	31	(20)	5.2	1	(0)	28	(19)	
		後期	4	101	(40)	25.3	61	(25)	15.3	6	(4)	10.2	0	(0)	6	(4)	
	個別	私費外国人 留学生	若干名	0		-	0		-	0		-			0		
		1年次計	45	305	(121)	6.8	249	(105)	5.5	48	(35)	5.2	1	(0)	45	(34)	
		3年次編入	4	11	(4)	2.8	11	(4)	2.8	4	(1)	2.8	0	(0)	4	(1)	
		合計	49	316	(125)	6.4	260	(109)	5.3	52	(36)	5.0	1	(0)	49	(35)	
		推薦 一般	9	22	(22)	2.4	22	(22)	2.4	10	(10)	2.2			10	(10)	
社会福祉学部	社会福祉学科	推薦 専門	1	0	(0)	0.0	0	(0)	0.0	0	(0)	0.0			0	(0)	
		個別 前期	17	115	(16)	6.8	109	(15)	6.4	20	(3)	5.5	0	(0)	14	(2)	
		後期	3	107	(11)	35.7	65	(6)	21.7	9	(2)	7.2	0	(0)	6	(1)	
		私費外国人 留学生	若干名	0		-	0		-	0		-			0		
		1年次計	30	244	(49)	8.1	196	(43)	6.5	39	(15)	5.0	0	(0)	30	(13)	
	個別	3年次編入	3	5	(4)	1.7	5	(4)	1.7	2	(2)	2.5	0	(0)	2	(2)	
		合計	63	493	(102)	7.8	397	(90)	6.3	80	(32)	5.0	0	(0)	62	(28)	
		推薦 一般	51	107	(107)	2.1	106	(106)	2.1	51	(51)	2.1			51	(51)	
		推薦 専門	1	0	(0)	0.0	0	(0)	0.0	0	(0)	0.0			0	(0)	
		AO	8	29	(12)	3.6	29	(12)	3.6	12	(4)	2.4			12	(4)	
学部計	個別 前期	138	691	(131)	5.0	626	(126)	4.5	208	(41)	3.0	1	(0)	155	(33)		
	後期	17	374	(91)	22.0	292	(71)	17.2	36	(8)	8.1	0	(0)	12	(5)		
	私費外国人 留学生	若干人	0		-	0		-	0		-			0			
	1年次計	215	1,201	(341)	5.6	1,053	(315)	4.9	307	(104)	3.4	1	(0)	230	(93)		
	3年次編入計	16	28	(13)	1.8	27	(13)	1.7	9	(5)	3.0	0	(0)	6	(3)		
総合計	231	1,229	(354)	5.3	1,080	(328)	4.7	316	(109)	3.4	1	(0)	236	(96)			
看護学研究科			10	23	(13)	2.3	22	(13)	2.2	16	(8)	1.4			16	(8)	
人間生活学研究科			18	10	(8)	0.6	10	(8)	0.6	10	(8)	1.0			10	(8)	
健康生活科学研究科			6	7	(7)	1.2	7	(7)	1.2	7	(7)	1.0			7	(7)	
研究科計			34	40	(28)	1.2	39	(28)	1.1	33	(23)	1.2			33	(23)	

【平成22年度】

(単位:人)

学部・学科名	区分	募集人員 a	志願者数 b		志願倍率 b/a	受験者数 c		受験倍率 c/a	合格者数 d		合格倍率 c/d	追加 合格者数		入学者数			
			全体	(県内)		全体	(県内)		全体	(県内)		全体	(県内)				
文化学部	文化学科	A O	5	22	(10)	4.4	22	(10)	4.4	4	(1)	5.5			4	(1)	
		推薦 県内	20	27	(27)	1.4	27	(27)	1.4	20	(20)	1.4			20	(20)	
		個別	前期	45	149	(33)	3.3	140	(32)	3.1	82	(16)	1.7	0	(0)	59	(12)
			後期	10	103	(24)	10.3	103	(24)	10.3	32	(1)	3.2	0	(0)	2	(0)
		私費外国人 留学生	若干名	0		-	0		-	0		-			0		
		1年次計	80	301	(94)	3.8	292	(93)	3.7	138	(38)	2.1	0	(0)	85	(33)	
		3年次編入 合計	5	2	(2)	0.4	2	(2)	0.4	1	(1)	2.0	0	(0)	1	(1)	
85	303	(96)	3.6	294	(95)	3.5	139	(39)	2.1	0	(0)	86	(34)				
看護学部	看護学科	推薦 県内	22	45	(45)	2.0	45	(45)	2.0	22	(22)	2.0			22	(22)	
		個別	前期	52	216	(60)	4.2	206	(60)	4.0	56	(15)	3.7	0	(0)	49	(14)
			後期	6	319	(60)	53.2	162	(32)	27.0	10	(4)	16.2	2	(0)	9	(3)
		私費外国人 留学生	若干名	0		-	0		-	0		-			0		
		1年次計	80	580	(165)	7.3	413	(137)	5.2	88	(41)	4.7	2	(0)	80	(39)	
		3年次編入 合計	4	8	(2)	2.0	7	(2)	1.8	4	(1)	1.8	0	(0)	4	(1)	
		84	588	(167)	7.0	420	(139)	5.0	92	(42)	4.6	2	(0)	84	(40)		
社会福祉学部	社会福祉学科	推薦 県内	20	26	(26)	1.3	26	(26)	1.3	20	(20)	1.3			20	(20)	
		個別	前期	45	152	(29)	3.4	136	(29)	3.0	54	(10)	2.5	0	(0)	43	(10)
			後期	5	107	(23)	21.4	57	(15)	11.4	16	(3)	3.6	0	(0)	12	(3)
		私費外国人 留学生	若干名	0		-	0		-	0		-			0		
		1年次計	70	285	(78)	4.1	219	(70)	3.1	90	(33)	2.4	0	(0)	75	(33)	
合計	70	285	(78)	4.1	219	(70)	3.1	90	(33)	2.4	0	(0)	75	(33)			
健康栄養学部	健康栄養学科	推薦 県内	10	21	(21)	2.1	21	(21)	2.1	10	(10)	2.1			10	(10)	
		推薦 県外	5	66	(0)	13.2	66	(0)	13.2	6	(0)	11.0			6	(0)	
		個別	前期	25	85	(11)	3.4	81	(11)	3.2	28	(1)	2.9	1	(0)	24	(1)
			1年次計	40	172	(32)	4.3	168	(32)	4.2	44	(11)	3.8	1	(0)	40	(11)
		合計	40	172	(32)	4.3	168	(32)	4.2	44	(11)	3.8	1	(0)	40	(11)	
学部計	推薦	県内	72	119	(119)	1.7	119	(119)	1.7	72	(72)	1.7			72	(72)	
		県外	5	66	(0)	13.2	66	(0)	13.2	6	(0)	0.0			6	(0)	
	A O	5	22	(10)	4.4	22	(10)	4.4	4	(1)	5.5			4	(1)		
	個別	前期	167	602	(133)	3.6	563	(132)	3.4	220	(42)	2.6	1	(0)	175	(37)	
		後期	21	529	(107)	25.2	322	(71)	15.3	58	(8)	5.6	2	(0)	23	(6)	
	私費外国人 留学生	若干名	0		-	0		-	0		-			0			
	1年次計	270	1,338	(369)	5.0	1,092	(332)	4.0	360	(123)	3.0	3	(0)	280	(116)		
	3年次編入計	9	10	(4)	1.1	9	(4)	1.0	5	(2)	1.8	0	(0)	5	(2)		
	総合計	279	1,348	(373)	4.8	1,101	(336)	3.9	365	(125)	3.0	3	(0)	285	(118)		
看護学研究科		15	18	(11)	1.2	18	(11)	1.2	16	(9)	1.1			16	(9)		
人間生活学研究科		18	7	(6)	0.4	7	(6)	0.4	5	(5)	1.4			5	(5)		
健康生活科学研究科		6	8	(3)	1.3	8	(3)	1.3	7	(3)	1.1			7	(3)		
研究科計		39	33	(20)	0.8	33	(20)	0.8	28	(17)	1.2			28	(17)		

(2)出身地別入学状況(平成22年度)

【学部】

○一般

(単位:人)

学部	文化学部		看護学部		社会福祉学部		健康栄養	合 計		
学科	文 化		看 護		社会福祉		健康 栄養			
区分	前期	後期	前期	後期	前期	後期	前期	前期	後期	計
北海道	1							1	0	1
青森								0	0	0
岩手								0	0	0
宮城								0	0	0
秋田								0	0	0
山形								0	0	0
福島								0	0	0
茨城								0	0	0
栃木								0	0	0
群馬							1	1	0	1
埼玉								0	0	0
千葉								0	0	0
東京								0	0	0
神奈川								0	0	0
新潟	1							1	0	1
富山								0	0	0
石川						1	1	1	1	2
福井			1		1			2	0	2
山梨								0	0	0
長野		1						0	1	1
岐阜						1		0	1	1
静岡	2		1				2	5	0	5
愛知					3		1	4	0	4
三重								0	0	0
滋賀								0	0	0
京都	1		2		2			5	0	5
大阪								0	0	0
兵庫	4		7	3	3		4	18	3	21
奈良								0	0	0
和歌山	1				1		2	4	0	4
鳥取	6		1		1			8	0	8
島根	1		2		2		1	6	0	6
岡山	10		3					13	0	13
広島	3	1	3	1	5		1	12	2	14
山口			1				1	2	0	2
徳島	4		3		5	2		12	2	14
香川	5		1		4	2	1	11	2	13
愛媛	5		4		3	2	2	14	2	16
高知	12		14	3	10	3	1	37	6	43
福岡			1		1	1	1	3	1	4
佐賀								0	0	0
長崎			1	1				1	1	2
熊本								0	0	0
大分	1		2		1		1	5	0	5
宮崎	1		1		1		1	4	0	4
鹿児島	1			1			1	2	1	3
沖縄			1				2	3	0	3
合計	59	2	49	9	43	12	24	175	23	198

○推 薦

(単位:人)

学部	文 化	看 護	社会福祉	健康栄養	合 計
学科	文 化	看 護	社会福祉	健康栄養	合 計
三重				1	1
鳥取				1	1
徳島				1	1
愛媛				1	1
高知	20	22	20	10	72
熊本				1	1
沖縄				1	1
合計	20	22	20	16	78

○OAO入試

(単位:人)

学部	文化学部	合 計
学科	文 化	合 計
徳島	1	1
愛媛	2	2
高知	1	1
合計	4	4

○3年次編入

(単位:人)

学部	文化学部	看護学部	合 計
学科	文 化	看 護	合 計
石川		1	1
島根		1	1
高知	1	2	3
合計	1	4	5

【 大学院 】

(単位:人)

研究科	看 護 学 科	人間生活学 研 究 科	健康生活科学 研 究 科	合 計
岩手	1			
神奈川				
京都			1	
大阪				
鳥取	1			
島根				
広島			1	
山口			1	
徳島				
香川	3			
愛媛	1			
高知	9	5	3	
福岡				
佐賀	1			
長崎			1	
熊本				
大分				
合計	16	5	7	0

3. 学生数（平成22年5月1日現在）

（単位：人）

学部・学科		1回生			2回生			3回生			4回生			合計		
		県内	県外	計	県内	県外	計	県内	県外	計	県内	県外	計	県内	県外	計
文化学部	文化学科	33	52	85	30	55	85	35	49	84	36	68	104	134	224	358
	編入生			0			0	1	0	1		1	1	1	1	2
	小計	33	52	85	30	55	85	36	49	85	36	69	105	135	225	360
看護学部	看護学科	39	41	80	30	15	45	27	19	46	20	25	45	116	100	216
	編入生			0			0	1	3	4	1	3	4	2	6	8
	小計	39	41	80	30	15	45	28	22	50	21	28	49	118	106	224
社会福祉学部	社会福祉学科	33	42	75	14	16	30	14	19	33	13	21	34	74	98	172
	編入生			0			0			0	2	1	3	2	1	3
	小計	33	42	75	14	16	30	14	19	33	15	22	37	76	99	175
健康栄養学部	健康栄養学科	11	29	40	0	0	0	0	0	0	0	0	0	11	29	40
	編入生			0	0	0	0	0	0	0	0	0	0	0	0	0
	小計	11	29	40	0	0	0	0	0	0	0	0	0	11	29	40
生活科学部	生活デザイン学科			0	7	16	23	6	18	24	5	19	24	18	53	71
	編入生			0			0			0			0	0	0	0
	健康栄養学科			0	5	17	22	7	14	21	5	16	21	17	47	64
	環境理学科			0	2	21	23	3	26	29	5	19	24	10	66	76
	小計	0	0	0	14	54	68	16	58	74	15	54	69	45	166	211
学部生計	学部計	116	164	280	88	140	228	92	145	237	84	168	252	380	617	997
	編入生	0	0	0	0	0	0	2	3	5	3	5	8	5	8	13
	合計	116	164	280	88	140	228	94	148	242	87	173	260	385	625	1010
大学院	看護学研究科（修士）	9	7	16	8	8	16							17	15	32
	人間生活学研究科（修士）	5	0	5	11	10	21							16	10	26
	健康生活科学研究科（博士後期）	3	4	7	3	4	7							8	21	29
大学院生計	大学院合計	17	11	28	22	22	44	8	21	29				47	54	101
合計		133	175	308	110	162	272	102	169	271	87	173	260	432	679	1111

4 休学・退学・長期履修者及び単位互換の状況

(1) 年次別休学者数

(単位:人)

区 分		H18年度	H19年度	H20年度	H21年度	H22年度
生活科学部	生活デザイン学科	1	4	3	2	2
	健康栄養学科	3	2	1	0	1
	環境理学科	2	4	1	0	1
	小 計	6	10	5	2	4
文化学部	文化学科 (英文・国文学科含む)	17	17	9	7	8
看護学部	看護学科	1	3	3	3	2
社会福祉学部	社会福祉学科	2	0	0	0	0
学 部 合 計		26	30	17	12	14
大 学 院	看護学研究科	2	4	2	0	0
	人間生活学研究科	0	5	10	9	6
	健康生活学研究科	0	7	8	6	16
大 学 院 合 計		2	16	20	15	22
合 計		28	46	37	27	36

(2) 年次別退学者数

(単位:人)

区 分		H18年度	H19年度	H20年度	H21年度	H22年度
生活科学部	生活デザイン学科	1	1	2	2	1
	健康栄養学科	1	1	0	0	0
	環境理学科	0	3	3	1	0
	小 計	2	5	5	3	1
文化学部	文化学科 (英文・国文学科含む)	10	12	7	7	2
看護学部	看護学科	0	1	3	1	0
社会福祉学部	社会福祉学科	0	0	0	0	1
学 部 合 計		12	18	15	11	4
大 学 院	看護学研究科	0	1	1	0	0
	人間生活学研究科	4	2	1	2	3
	健康生活学研究科	1	2	1	1	2
大 学 院 合 計		5	5	3	3	5
合 計		17	23	18	14	9

(3) 長期履修者数 (平成23年3月31日現在)

(単位:人)

区 分		5年	6年	7年	8年以上	計
生活科学部	生活デザイン学科	2	1	0	0	3
	健康栄養学科	0	0	0	0	0
	環境理学科	1	2	0	0	3
	小 計	3	3	0	0	6
文化学部	文化学科	13	5	1	0	19
看護学部	看護学科	0	0	1	0	1
社会福祉学部	社会福祉学科	1	0	0	0	1
学 部 合 計		17	8	2	0	27

(単位:人)

区 分		3年	4年	5年	6年以上	計
大学院	看護学研究科	0	0	0	0	0
	人間生活学研究科	5	1	3	0	9
	健康生活学研究科		4	6	9	19
大 学 院 合 計		5	5	9	9	28

(4) 単位互換の状況 (平成22年度)

(単位:人)

大 学 名	派 遣		受 入	
	人数	科目数(延べ)	人数	科目数(延べ)
高知大学	4	5	0	0
高知短期大学	4	4	10	17
高知学園短期大学	0	0	0	0
合 計	8	9	10	17

5 課外活動

(単位:人)

文科系 (平成23年3月31日現在)		体育系 (平成23年3月31日現在)	
団体名	部員数	団体名	部員数
新世紀寺子屋物語	11	陸上競技部	1
かんきもん	21	バスケットボール部	4
生活デザイン創作研究会	18	太鼓部	18
比較日本文化研究会	15	スポーツサークル	10
アーツマネジメント研究会	7	弓道部	8
映画研究会	10	ソフトボール部	16
手話サークル	22	バレーボール部	11
マンドリンクラブ	17	グローカルクラブ	17
学祭実行委員会	49	池バレーボールサークル	10
エスコーターズ	9	水泳部	4
華道部	9	合気道部	5
裏千家茶道部	14	バドミントン部	25
高知女子漫画研究部	20	CEDAN	9
地域文化研究会	13	FCソフィア	15
ワンボラ	28	高知ラクロスクラブ	3
箏曲部	4	ワンダーフォーゲル部	4
吹奏楽団	21	剣道部	7
スローフード同好会	7		
演劇研究会T.H	5		
いけとべ！！	10		
軽音楽部	8		
国際交流クラブ	19		
ちゅへき	5		
きなちゃんを救う会	3		
こどもの図書館応援隊	13		
高知ユネスコサークル	14		
写真部	8		
女子部	5		
guu	21		
マンガロー部	12		
ハモ☆イケ	21		
生協学生委員会	14		
Racsiv	8		
33 団体	461	17 団体	167
50 団体		628 人	

6 保健管理状況(平成22年度)

【健康管理センター利用状況】

(単位:件、人)

		4月	5月	6月	7月	8月	9月	10月	11月	12月	1月	2月	3月	計
永国寺キャンパス	内科	6	13	22	14	0	1	6	14	11	5	8	3	103
	外科	3	10	8	14	5	4	4	2	0	1	3	0	54
	婦人科	2	8	4	3	2	0	3	5	2	3	3	0	35
	その他	38	38	21	15	5	11	29	19	10	12	13	0	211
	合計件数	49	69	55	46	12	16	42	40	23	21	27	3	403
	合計人数(人)	29	56	55	41	12	15	35	39	21	21	21	3	348
池キャンパス	内科	11	14	22	10	4	3	11	18	12	14	7	4	130
	外科	10	6	15	6	2	1	6	8	2	2	11	2	71
	婦人科	2	10	13	6	2	1	6	4	0	2	0	1	47
	その他	62	129	78	45	12	9	24	32	34	32	35	44	536
	合計件数	85	159	128	67	20	14	47	62	48	50	53	51	784
	合計人数(人)	75	135	101	60	17	13	41	51	38	50	47	43	671
合計件数	134	228	183	113	32	30	89	102	71	71	80	54	1,187	
合計人数(人)	104	191	156	101	29	28	76	90	59	71	68	46	1,019	

【精神科医師によるメンタルヘルス相談】

(単位:件)

		4月	5月	6月	7月	8月	9月	10月	11月	12月	1月	2月	3月	計
永国寺キャンパス		4	1	2	2	/	2	2	4	2	3	1	/	23
池キャンパス		1	0	2	2	1	1	1	1	2	0	0	0	11
合計件数		5	1	4	4	1	3	3	5	4	3	1	0	34

【カウンセラーによるメンタルヘルス相談】

(単位:件)

		4月	5月	6月	7月	8月	9月	10月	11月	12月	1月	2月	3月	計
永国寺キャンパス		3	6	7	6	3	1	3	4	4	4	2	2	45
池キャンパス		0	1	2	1	1	0	2	2	2	2	1	1	15
合計件数		3	7	9	7	4	1	5	6	6	6	3	3	60

【医師及び助産師による婦人科相談】

(単位:件)

		4月	5月	6月	7月	8月	9月	10月	11月	12月	1月	2月	3月	計
永国寺キャンパス		/	1	0	/	/	/	0	/	/	/	/	/	1
池キャンパス		/	3	3	/	/	1	2	/	3	/	0	/	12
合計件数		/	4	3	/	/	1	2	/	3	/	0	/	13

7 授業料等の納入状況

(1) 入学科、授業料 (平成22年度)

(単位:円)

区 分		入学手数料の額	入学料の額		授業料の額	
			県内生	県外生		
学 生	学 部	17,000 (編入の場合は30,000)	141,000	282,000	年 額	535,800
	大学院	30,000				
科目等履修生		4,900	14,100	28,200	1単位	14,800
研 究 生		4,900	42,300	84,600	月 額	29,700

(2) 授業料免除状況

区 分		学 部			大 学 院			合 計			
		半額免除	全額免除	合計	半額免除	全額免除	合計	半額免除	全額免除	合計	
平成18年度	前期	免除者(人)	23	26	49	1	1	2	24	27	51
		免除額(円)	3,080,850	6,965,400	10,046,250	133,950	178,600	312,550	3,214,800	7,144,000	10,358,800
	後期	免除者(人)	19	28	47	1	2	3	20	30	50
		免除額(円)	2,545,050	7,501,200	10,046,250	133,950	446,500	580,450	2,679,000	7,947,700	10,626,700
	合計	免除者(人)	42	54	96	2	3	5	44	57	101
		免除額(円)	5,625,900	14,466,600	20,092,500	267,900	625,100	893,000	5,893,800	15,091,700	20,985,500
平成19年度	前期	免除者(人)	2	36	38	—	3	3	2	39	41
		免除額(円)	267,900	9,644,400	9,912,300	—	625,100	625,100	267,900	10,269,500	10,537,400
	後期	免除者(人)	—	37	37	1	3	4	1	40	41
		免除額(円)	—	9,912,300	9,912,300	89,300	714,400	803,700	89,300	10,626,700	10,716,000
	合計	免除者(人)	2	73	75	1	6	7	3	79	82
		免除額(円)	267,900	19,556,700	19,824,600	89,300	1,339,500	1,428,800	357,200	20,896,200	21,253,400
平成20年度	前期	免除者(人)	—	37	37	—	1	1	—	38	38
		免除額(円)	—	9,912,300	9,912,300	—	178,600	178,600	—	10,090,900	10,090,900
	後期	免除者(人)	—	38	38	—	2	2	—	40	40
		免除額(円)	—	10,180,200	10,180,200	—	446,500	446,500	—	10,626,700	10,626,700
	合計	免除者(人)	—	75	75	—	3	3	—	78	78
		免除額(円)	—	20,092,500	20,092,500	—	625,100	625,100	—	20,717,600	20,717,600
平成21年度	免除者(人)	—	43	43	—	1	1	—	44	44	
	免除額(円)	—	22,191,050	22,191,050	—	119,067	119,067	—	22,310,117	22,310,117	
平成22年度	免除者(人)	2	40	42	—	3	3	2	43	45	
	免除額(円)	535,800	21,119,450	21,655,250	—	1,607,400	1,607,400	535,800	22,726,850	23,262,650	

※平成21年度より、年1回の採択に変更

8 日本学生支援機構奨学金受給状況(平成23年3月31日現在)

【学部】

(単位:人、%)

区 分	生活科学部		健康栄養学部	文化学部	看護学部	社会福祉学部	合計	
	生活デザイン学科	環境理学科	健康栄養学科					
全学年	1種	16	13	21	96	48	28	222
	2種	29	32	33	137	62	40	333
	合計	45	45	54	233	110	68	555
	併用	1	5	6	27	12	6	57
	学生数	71	76	104	360	224	175	1010
	貸与率(%)	62.0	52.6	46.2	57.2	43.8	35.4	49.3
	他奨学金	1	1	1	5	3	2	13
1回生	1種	/	/	8	23	10	5	46
	2種			8	33	16	11	68
	合計			16	56	26	16	114
	併用			2	5	3	0	10
	他奨学金			0	1	0	0	1
2回生	1種	6	2	8	22	15	7	60
	2種	7	9	8	36	16	11	87
	合計	13	11	16	58	31	18	147
	併用	0	1	3	9	2	3	18
	他奨学金	0	0	1	0	2	0	3
3回生	1種	6	5	3	21	9	6	50
	2種	9	9	9	25	15	10	77
	合計	15	14	12	46	24	16	127
	併用	1	2	1	4	2	2	12
	他奨学金	1	0	0	1	0	0	2
4回生	1種	4	6	2	30	14	10	66
	2種	13	14	8	43	15	8	101
	合計	17	20	10	73	29	18	167
	併用	0	2	0	9	5	1	17
	他奨学金	0	1	0	3	1	2	7

※ 貸与率(%) = [(合計-併用)] / 学生数 * 100 ※※ 他奨学金: 日本学生支援機構以外

【大学院】

(単位:人、%)

区 分	看護学研究科	人間生活学研究科	健康生活学研究科	合計	
全学年	1種	7	1	5	13
	2種	2	0	0	2
	合計	9	1	5	15
	併用	1	0	0	1
	学生数	32	24	43	99
	貸与率(%)	25.0	4.2	11.6	14.1
	他奨学金	0	0	1	1

9 卒業(修了)者状況

(1)年次別卒業(修了)者数

(単位:人)

区 分		年 度		H17	H18	H19	H20	H21	H22	
学 部	生活科学部	生活デザイン学科		22	24	21	25	21	20	
		健康栄養学科		21	22	24	21	21	21	
		環境理学科		22	35	17	21	13	21	
		小 計		65	81	62	67	55	62	
	文化学部	文化学科		78	74	79	79	76	86	
	看護学部	看護学科		41	48	45	47	45	48	
	社会福祉学部	社会福祉学科		43	31	45	38	33	34	
学 部 計				227	234	231	231	209	230	
大 学 院	看護学研究科			13	12	10	15	16	16	
	人間生活学研究科			13	15	9	7	10	10	
	健康生活科学研究科			9	3	3	7	1	3	
	大 学 院 計				35	30	22	29	27	29
合 計					262	264	253	260	236	259

(2)平成22年度卒業生就職状況

【学科別産業別就職状況】(平成23年6月30日現在)

(単位:人)

区 分	生活科学部				文化学部	看護学部	社会福祉学部	合計
	生活デザイン	健康栄養	環境理学	計	文化	看護	社会福祉	
卒業者数	20	20	20	60	82	48	34	224
進学決定者数	0	1	2	3	2	4	0	9
就職希望者数(A)	19	19	17	55	73	43	34	205
就職決定者数(B)	19	19	12	50	55	43	34	182
就職決定率(B/A:%)	100.0	100.0	70.6	90.9	75.3	100.0	100.0	88.8
農林水産業・鉱業	1			1				1
建設業	3			3				3
製造業	4	(1) 6	(1) 1	(2) 11	(1) 6			(3) 17
電気・ガス・水道業								
情報通信業					(1) 2			(1) 2
運輸業・郵便業								
卸売業・小売業	(2) 8	1	(3) 5	(5) 14	(6) 12			(11) 26
金融業・保険業			(1) 2	(1) 2	(5) 8			(6) 10
不動産業・物品賃貸業								
学術研究、専門・技術サービス業			2	2	1			3
飲食サービス業・宿泊業					(2) 5			(2) 5
生活関連サービス業・娯楽業	(2) 2			(2) 2	(1) 4			(3) 6
医療・福祉	医療・保健	(1) 5		(1) 5	(2) 6	(18) 40	(6) 16	(27) 67
	福祉・介護	(1) 4		(1) 4	1		(8) 17	(9) 22
教 育	学校教育	(1) 3		(1) 3	(2) 4	(1) 3	(1) 1	(5) 11
	学習支援				2			2
複合サービス事業					1			1
サービス業(他に分類されないもの)			1	1	1			2
公務	(1) 1		1	(1) 2	(1) 2			(2) 4
上記以外								
合 計	(5) 19	(4) 19	(5) 12	(14) 50	(21) 55	(19) 43	(15) 34	(69) 182

※()内は高知県内就職者数

6 総合情報センター

1 図書等受入状況（平成22年度）

(単位:冊)

			永国寺	池	合計
図 書	和 漢 書	蔵書数 (H22年4/1現在)	136,491	71,890	208,381
		平成22年度 受入数	-1,003	190	-813
		蔵書数 (H23年4/1現在)	135,488	72,080	207,568
	洋 書	蔵書数 (H22年4/1現在)	24,254	10,988	35,242
		平成22年度 受入数	197	30	227
		蔵書数 (H23年4/1現在)	24,451	11,018	35,469
	合 計	蔵書数 (H22年4/1現在)	160,745	82,878	243,623
		平成22年度 受入数	-806	220	-586
		蔵書数 (H23年4/1現在)	159,939	83,098	243,037

(単位:タイトル)

			永国寺	池	合計
雑 誌	和 雑 誌	蔵書数 (H23年4/1現在)	1,200	1,428	2,628
		平成22年度 受入数	316	260	576
		平成22年度 受入開始数	0	6	6
	洋 雑 誌	蔵書数 (H23年4/1現在)	223	191	414
		平成22年度 受入数	39	56	95
		平成22年度 受入開始数	1	0	1
	合 計	蔵書数 (H23年4/1現在)	1,423	1,619	3,042
		平成22年度 受入数	355	316	671
		平成22年度 受入開始数	1	6	7

2 図書館利用状況(平成22年度) (単位:人)

	永国寺	池	合計
入館者数	31,255	24,754	56,009
貸出人数	4,389	5,972	10,361
貸出冊数(冊)	9,262	12,350	21,612

3 学内LANの状況(平成22年度)

(1) サーバ、ネットワークシステムの概要

○ サーバ

基幹サーバとして仮想サーバ(3台)、運用管理サーバ等で、FireWall と virus checker を入れている。

○ ネットワークシステム

永国寺キャンパスからインターネットに繋がっており、永国寺キャンパスと池キャンパスは100Mbps(ベストエフォート)で接続されている。

(2) 登録ID総数及び教職員、学生、大学院生ごとの内訳

○ UNIXワークステーション登録

教職員 195名(教員 128名、事務職員 53名、その他 14名)

学 生 243名(学部 211名、大学院 32名)

○ Windows NTシステム登録

教職員 68名、学生 1,111名

○ 接続端末の総数

総数 約800台

永国寺キャンパス 約350台

池キャンパス 約450台

7 国際交流

1 米国 マサチューセッツ州エルムズ大学との交流

- 平成10年10月 国際交流協定締結
- 交流状況
 - ・短期学生研修生の派遣や受入れ
 - ・3ヶ月の短期留学生の派遣や受入れ
- 平成22年度実績(平成23年3月31日現在)

(単位:人)

短期(2週間)		学期(3ヶ月以上1年未満)	
派遣	受入	派遣	受入
10	0	1	0

2 米国 オレゴン州オレゴン・ヘルスサイエンス大学看護学部との交流

- 平成12年1月 大学院看護学研究科との間で国際交流協定締結

3 中国 華中師範大学との交流

- 平成13年2月 国際交流協定締結

4 モンゴル 国立科学技術大学他との交流

- 平成19年10月 国際交流協定締結
- 交流状況
 - ・2ヶ月以内の短期留学生の派遣や受入れ
- 平成22年度実績(平成23年3月31日現在)

(単位:人)

派遣	受入
0	0

5 中国 北京聯合大学旅游学院との交流

- 平成18年10月 国際交流協定締結
- 平成22年度実績(平成23年3月31日現在)

(単位:人)

派遣	受入
2	2

6 台湾 文藻外語学院との交流

- 平成19年1月 国際交流協定締結
- 平成22年度実績(平成23年3月31日現在)

(単位:人)

派遣	受入
2	1

7 米国 カリフォルニア州立大学ノースリッジ校との交流

- 平成20年7月 国際交流協定締結
- 平成22年度実績(平成23年3月31日現在)

(単位:人)

派遣	受入
1	0

8 開かれた大学

1 公開講座等実施状況(平成22年度)

○公開講座

区 分	内 容	回数	実施時期	参加数 (人)	対象者	
文 化 学 部	第1回「高校生のための文化学講座」	1	6/19	53	高校生	
	第2回「高校生のための文化学講座」	1	8/1	50		
	第3回「高校生のための文化学講座」	1	12/18	36		
	まちかど文化談義:「高知からブリュッセルが見えるのだろうか? EU:小国主義の理想と現実」	1	6/9	15	一般	
	まちかど文化談義:「Fusion of the Hearts, Ishizue」	1	6/12	32		
	まちかど文化談義:「龍馬と土佐ことば」	1	6/17	22		
	まちかど文化談義:「Cool Britania- from my experiences in UK」	1	6/23	18		
	まちかど文化談義:「法令・判例・法学文献の調べ方について」	1	7/8	4		
	まちかど文化談義:「『源氏物語』「桐壺」巻頭は、誰の〈語り〉か。—源氏物語の現代「誤訳」—」	1	7/8	30		
	まちかど文化談義:「いつか使ってみたい英語」	1	7/21	18		
	まちかど文化談義:「京都のまちづくり 古都の今日的課題」	1	7/28	21		
	まちかど文化談義:「恋路の果て—西鶴『本朝若風俗』より」	1	10/21	16		
	まちかど文化談義:イギリスの自然詩—ロマン派以降を中心に—	1	11/4	13		
	まちかど文化談義:「人の性格は変えられるか」	1	11/11	7		
	まちかど文化談義:「『源氏物語』続篇の主題—浮舟登場の意味—」	1	11/18	30		
	まちかど文化談義:「戦国時代の山城を巡って」	1	12/1	15		
	まちかど文化談義:「土佐の歴史から学ぶすばらしきもの」	1	12/9	18		
	まちかど文化談義:「土佐の清流文学—『仁淀川』(宮尾)、『鏡川』(安岡)、『吉野川』(大原)をよむ。」	1	12/9	16		
	看 護 学 部	夏の公開講座「フィジカルアセスメント～気がかりな症状を手がかりとして～」	1	8/26		40
秋の公開講座「患者・家族の歩みたす力を支える看護～『この病気は遺伝しますか?』—そう尋ねられたとき、看護者にできること」		1	11/20	31		医療従事者及び学生
最新実践看護講座Ⅰ「長期人工呼吸管理を必要とする子どもと家族のQOL向上への看護」		1	6/18	31	看護職者及び学生	
最新実践看護講座Ⅰ「高齢者の有終の美を飾るケア—最期まで人間らしさの保証—」		1	6/27	35	看護職者及び学生	
最新実践看護講座Ⅱ「医療事故とリスクマネジメントの現状と課題」		1	7/22	49	看護職者及び学生	
最新実践看護講座Ⅱ「看護とリフレクション」		1	7/24	29	看護職者及び学生	

区 分	内 容	回数	実施時期	参加数 (人)	対象者
健康長寿センター	お菓子の食べ方について	1	7/1	50	高知県立小津 高等学校2年
	“暮らし”を支える医療について考えよう ～在宅医療フォーラム～	1	10/24	200	一般県民
	公開講座「病気とともに生きるしなやかな強さを」 －患者同士でまなぶ病気とのつき合い方－	1	11/3	100	一般県民
	－栄養バランスの良い食生活－	1	11/28	70	三里地区住民
	正しく知ろう、認知症	1	3/10	100	仁淀川町町民
	認知症とその理解 －安心して暮らせるために－	1	3/23	100	一般県民
社会福祉学部	高校生のための公開講座2010	1	7/31	43	高校生
大学院	高知女子大学大学院 公開講座&ホームカミング2010	1	11/27	30	修了生、一般
	南海地震時の避難生活を支える災害食について	1	3/5	50	一般
合 計		33		1372	

○リカレント講座

区 分	内 容	回数	実施時期	参加数 (人)	対象者
健康栄養学部	保健統計・疫学のツボ	1	2/19	8	栄養士、管理 栄養士の資格 を有する方、も しくは地域の 健康・保健・医 療・福祉・教育 等に従事され ている方
	データベースを作成して、職場の情報や自分の生活管理をおこなってみませんか？	1	3/19	7	
文 化 学 部	「授業で知ったク!!「若者語」－新しい日本語の世界－」	1	7/21	18	県下の国・公・ 私立小学校、 中学校、高等 学校および特 別支援学校 国語担当教員
	「日中交流と漢文学」	1	7/31	7	
	「正岡子規が残したもの」	1	8/7	8	
	「英語音声について－発音指導を支える音声学」	1	8/3	11	県下の国・公・ 私立小学校、 中学校、高等 学校および特 別支援学校英 語担当教員
	「自然と文学：日英詩の比較を通じて」	1	8/6	6	
	「英語音声について－発音指導を支える音声学」	1	12/25	1	
	「文化理解、異文化理解 － 理論と実践の探求」	1	8/4	18	
「人間と他の動物の違い－言葉の面から－」	1	8/5	12	特別支援学校教員	
看 護 学 部	倫理調整に困難を感じた事例の検討	1	5/28	7	修士課程修了生
	グループワークによる事例検討、支援計画への助言	1	6/28	20	保健師
	がん診療連携拠点病院のがん相談支援センターの相談業務について	1	7/30	9	修士課程修了生
	保健活動におけるPDCAサイクルについて	1	9/16	11	保健師

区 分	内 容	回数	実施時期	参加数 (人)	対象者
看護学部	専門看護師の教育的な取り組みの実際と展望	1	9/24	12	修士課程修了生
	病気や障がいを抱えた子どもの母親への支援を考える －価値観に焦点をあてて－	1	9/25	8	修士課程修了生
	専門看護師の“協働”-家族看護の専門性を発揮して-	1	10/7	21	修士課程修了生
	精神看護専門看護師としての事例への介入	1	11/19	13	修士課程修了生
	本人の意向がつかめなかった事例の検討	1	11/26	8	修士課程修了生
	地域保健活動の具体的評価とモニタリング	1	12/6	11	保健師
	やってみたくなる評価の視点	1	12/24	21	保健師
	がん患者の皮膚トラブルについて	1	1/28	10	修士課程修了生
	病棟師長の立場から組織を創造する	1	2/19	21	修士課程修了生
健康長寿センター	インフォームド・コンセントと説明同意文書	1	7/2	70	保健医療関係者
	高知医療センターとの共催事例検討会	1	7/2	10	保健医療関係者
	医療安全管理研修会 －あなたの常識は私の非常識－	1	10/21	70	保健医療関係者
	CDSMP医療者対象の説明会	1	1/20	50	保健医療関係者
	診療関連死における剖検とその意義	1	2/21	100	保健医療関係者
社会福祉学部	日本社会の変化と「介護」	1	10/30	14	保健・医療・福祉関係従事者
	これからの地域福祉の在り方-地域包括ケアシステムの構築に向けて-	1	11/28	35	
	地域移行支援における精神保健福祉士の視点	1	12/4	22	
	楽々介護入門	1	12/18	10	
合 計		32		649	

○その他

区 分	内 容	回数	実施時期	参加数 (人)	対象者
文化学部	県民開放授業 前期 [開講講座数] 20講座 [受講者数] のべ64人 後期 [開講講座数] 22講座 [受講者数] のべ68人				
看護学部	<看護相談室事業> ケア検討会・交流会 10領域 家族看護学・精神看護学・がん看護学・小児看護学 母性・助産看護学・地域看護学・老人看護学 在宅看護学・看護管理学・慢性期看護学	40	通年	764	保健医療関係者等
	がんプロフェッショナル養成プラン 中国四国広域がんプロ養成コンソーシアム事業「症状緩和の基礎知識とがん看護専門看護師の実践」	1	9月4日	129	保健医療関係者等

2 学会役員等の状況(平成22年度)

(1) 全国・国際学会の理事・幹事

学部	職名	氏名	学会名	理事・幹事の別
生活科学部	教授	宇野 浩三	住まい・環境教育学会	理事
	准教授	川口 順子	日本衣服学会	幹事
			日本家政学会	部会幹事
	准教授	團野 哲也	日本繊維製品消費科学会	評議員
			繊維学会	西部支部幹事
			日本家政学会	代議員
			日本衣服学会	幹事
	教授	一色 健司	四万十・流域圏学会	理事・編集出版委員長
	教授	大村 誠	Sub-Commission 4.4: Applications of Satellite & Airborne Imaging Systems Commission 4 - Positioning & Applications International Association of Geodesy(国際測地学協会)	Secretary
教授	荻沼 一男	国際染色体植物学会	評議員	
		日本植物学会	評議員	
健康栄養学部	教授	川村 美笑子	日本微量栄養素研究会	評議員
			日本健康・栄養システム学会	評価委員・編集委員
			日本栄養改善学会	評議員
			日本医学看護学教育学学会	評議員
	教授	佐藤 厚	日本栄養・食糧学会	本部評議員
	教授	渡邊 浩幸	日本栄養・食糧学会	評議員
	教授	渡邊 浩幸	日本脂質栄養学会	評議員
	教授	村上 尚	日本肥満学会	評議員
	教授	和田安彦	日本衛生学会	評議員・英文誌編集委員
			日本産業衛生学会	代議員
日本職業・災害医学会			評議員	
教授	逸見 幾代	日本栄養改善学会	評議員	
文化学部	教授	青木 晴男	日本英文学会中国四国支部	理事
	教授	佐藤 恵里	民俗芸能学会	評議員
			にわか学会	代表委員
			芸能史研究会	評議員
	教授	橋尾 直和	四万十・流域圏学会	理事・代表幹事・編集出版委員長
			土佐歴史資料研究会	理事・事務局長
	教授	東原 伸明	中古文学会	年度委員
			学術団体物語研究会	委員
	教授	松本 茂章	日本文化政策学会	理事
文化経済学会<日本>			理事・関西支部事務局長	
日本アートマネジメント学会			関西部会長・代表委員	
准教授	高西 成介	中国古典小説研究会	幹事	

学部	職名	氏名	学会名	理事・幹事の別
看護学部	教授	畦地 博子	日本精神保健学会	評議員
	教授	池添 志乃	日本家族看護学会	評議員
			日本養護教諭養成大学協議会	理事
			中国・四国学校保健学会	理事
	教授	池田 光徳	日本皮膚科学会	評議員
			日本皮膚科学会西部支部	評議員
	教授	竹崎 久美子	日本災害看護学会	指名理事
			日本看護科学学会	評議員
			日本老年看護学会	評議員
	教授	中野 綾美	日本家族看護学会	理事・評議員
			日本看護科学学会	代議院
			日本看護倫理学会	評議員
			日本小児保健学会	評議員
	教授	長戸 和子	日本家族看護学会	評議員
			日本看護科学学会	代議員
	教授	野嶋 佐由美	日本家族看護学会	副理事長・評議員
			日本看護系学会協議会	理事
			日本精神保健学会	理事
			日本看護倫理学会	監事
			日本看護科学学会	代議員
教授	藤田 佐和	日本看護科学学会	評議員	
		日本緩和医療学会	評議員	
		日本慢性看護学会	評議員	
教授	宮武 陽子	日本看護教育学会	評議員	
		(社)日本看護科学学会	評議員	
		日本慢性看護学会	評議員	
		日本糖尿病教育・看護学会	評議員	
教授	森下 利子	日本看護科学学会	評議員	
		日本看護研究学会	評議員	
		日本看護研究学会中国・四国地方会	運営委員・学術委員	
教授	山田 覚	日本災害看護学会	理事長・評議員	
		日本看護科学学会	代議員	
		日本医療・病院管理学会	評議員	
講師	山中 福子	日本災害看護学会	指名理事	
看護学部	教授	山田 覚	World Academy of Nursing Science	Founding board Member
			World Society of Disaster Nursing	Founding board Member
	准教授	益守 かづき	日本小児看護学会	評議員
社会福祉学部	教授	杉原 俊二	KJ法学会	運営委員・編集委員
			日本人間科学研究会	常務理事
	教授	田中 きよむ	日本社会福祉学会中国・四国部会	役員
	准教授	後藤 由美子	日本認知症ケア学会	評議員
准教授	長澤 紀美子	社会政策学会	春季大会企画委員	

(2) 教員が受託した審議会・委員会の委員等

学部	職名	氏名	審議会・委員会名等	発令者
生活科学部	教授	井本 正人	(財)こうち男女共同参画社会づくり財団評議員 高知県公共交通経営対策検討委員会 総務部会長	理事長 速瀬 愛子 高知県知事
	教授	宇野 浩三	高知市都市計画審議会委員	高知市長
	教授	松本 由香	土佐市エコバック推進協議会アドバイザー	土佐市長
	准教授	三浦 要一	高知県文化財保護審議会委員	高知県教育委員会
			高知県文化財専門委員	高知県教育委員会
			高知市文化財保護審議会委員	高知市教育委員会
			史跡高松城跡建造物検討委員会委員	高松市教育委員会
	教授	一色 健司	植木枝盛旧邸移設復元等検討委員会委員	高知市教育委員会
			高知県環境審議会委員	高知県知事
			高知県環境審議会総合部会長	高知県知事
			高知県環境審議会水環境部会長	高知県知事
			高知県環境影響評価技術審査会委員	高知県知事
	教授	大村 誠	新宇治川放水路地下水監視委員会委員	いの町長
			物部川流域学識経験者会議委員	高知県知事
			第27回宇宙技術および科学の国際シンポジウム(ISTS 2009:つくば)プログラム小委員会(n) Earth Observation 委員(副委員長)	第27回 宇宙技術および科学の国際シンポジウム組織委員会 委員長 小野田 淳次郎
(財)資源・環境観測解析センターPALSAR データ利用委員会委員			(財)資源・環境観測解析センター 理事長 鎌田吉郎	
教授	大村 誠	(独)宇宙航空研究開発機構(JAXA) 水害(浸水)抽出研究分科会委員	独立行政法人宇宙航空研究開発機構宇宙利用ミッション本部 本部長 本間 正修	
		(独)宇宙航空研究開発機構(JAXA) 土砂ワーキンググループ委員	独立行政法人宇宙航空研究開発機構宇宙利用ミッション本部 本部長 本間 正修	
教授	荻沼 一男	(財)高知県国際交流協会評議員	(財)高知県国際交流協会	
助手	堀内 和美	高知県希少野生動植物保護検討委員	高知県知事	
		高知県植物誌編集委員会	高知県知事	
		高知市緑政審議会	高知市長	
健康栄養学部	教授	川村 美笑子	高知県食の安全・安心推進議会委員	高知県知事
			高知県農林業基本対策審議会特別委員	高知県知事
			高知県産業保健推進センター特別委員	高知県産業保健推進センター長
	教授	佐藤 厚	高知県健康づくり推進協議会委員	高知県知事
	教授	渡邊 浩幸	高知県知事:高知県食品産業研究チーフアドバイザー	高知県知事
	教授	逸見 幾代	愛媛県中山間地域直接支払制度審議会委員	愛媛県知事
			愛媛県食の安全安心推進県民会議委員	愛媛県知事
			愛媛県総合園芸振興審議会委員	愛媛県知事
			愛媛県産業技術評価専門部会委員	愛媛県知事
			愛媛海区漁業調整委員会	愛媛県知事
			愛媛県中山間地域直接支払制度審議会委員	愛媛県知事
			東温スタディー運営委員	愛媛大学医学部公衆衛生学
			東温市食育推進委員	東温市長
			愛媛大学大学院連合農学研究科特定研究員	愛媛大学長
			日本栄養士会雑誌査読委員	日本栄養士会長
日本栄養改善学会栄養学雑誌査読委員	日本栄養改善学会会長			
香川栄養学園 家庭料理技能検定実施委員	香川栄養学園長			
平成23年度高知県公立学校教員採用筆記試験問題研究員	高知県教育長			
教授	芋生 裕信	高知県子ども読書活動推進実行委員会 読書楽力検定作成・実施部会	高知県教育長	
教授	岩倉 秀樹	高知弁護士会懲戒委員会委員	高知弁護士会会長	
		高知県公文書開示審査会委員(副会長兼第1小委員会委員長)	高知県知事	
		高知市行政情報公開・個人情報公開審査会委員(会長)	高知市長	
		高知市議会情報公開・個人情報保護審査会委員(会長)	高知市議会議長	
		高知市放置自動車廃物判定委員会委員(委員長)	高知市長	
		高知県後期高齢者医療広域連合情報公開・個人情報保護審査会(会長)	高知県後期高齢者医療広域連合長	
		こうち人づくり広域連合情報公開・個人情報保護審査会委員	こうち人づくり広域連合長	

学部	職名	氏名	審議会・委員会名等	発令者
文化学部	教授	清原 泰治	第26回全国健康福祉祭高知大会(仮称)基本構想策定委員会委員(委員長)	高知県知事
			高知市スポーツ振興審議会委員(副委員長)	高知市教育長
			高知市史編さん委員会委員・専門部会委員	高知市長
	教授	佐藤 恵理	高知出版学術賞審査委員会審査委員	高知市長
			高知県文化賞選考委員	高知県知事
			高知県立文学館運営協議会	高知県立文学館館長
			高知県立歴史民俗資料館運営協議会	高知県立歴史民俗資料館館長
	教授	鈴木 哲也	高知労働局委託事業にかかる企画評価委員	高知労働局長
	教授	松本 茂章	高知県芸術祭執行委員会委員	高知県知事
			高知県立文化施設指定管理者審査委員会委員	高知県知事
			高知県立美術館運営委員会委員	高知県知事
			高知弁護士会懲戒委員会予備委員	高知弁護士会長
			関西経済団体連合会(関経連)大阪シアターパーク・ワーキングチームリーダー	関経連会長
	教授	橋尾 直和	四万十・流域圏学会理事・代表幹事	四万十・流域圏学会会長
			四万十・活性化委員会副委員長	四万十・活性化委員会委員長
			焼畑による山おこしの会評議員	焼畑による山おこしの会会長
スローフード高知委員			スローフード高知会長	
「四万十かいどう」推進協議会副会長			「四万十かいどう」推進協議会会長	
教授	高岡 弘幸	高知市史編さん委員会委員・民俗部会会長	高知市長	
看護学部	教授	池添 志乃	平成21年度高知市教育員会事務点検・評価委員	高知市教育委員会
			平成21年度高知県公立学校教員採用候補者選考審査筆記審査問題研究員	高知県教育長
			平成22年度十津小学校開かれた学校づくり推進委員会委員	高知市立十津小学校長
	教授	谷脇 文子	高知県母性衛生看護学会	理事
	教授	時長 美希	高知県性教育推進検討委員会委員	高知県知事
			高知市建築審査会委員	高知市長
			芸西村地域包括支援センター運営協議会委員	芸西村長
	教授	中野 綾美	高知県地方薬事審議会委員	高知県
			こうちこども救急ダイヤル協議会委員	高知県看護協会会長
			兵庫県立大学博士論文審査委員(副査)	兵庫県立大学長
			日本看護系大学協議会専門看護師教育課程認定委員会小児看護専門分科会委員	日本看護系大学協議会会長
	教授	長戸 和子	平成22年度新人看護職員離職防止研修委員((社)高知県看護協会)	(社)高知県看護協会会長
	教授	野嶋 佐由美	高知医療センター地域医療支援病院運営委員会委員	高知県・高知市病院企業団立高知医療センター長
			平成22年度日本看護系大学協議会役員(副理事長)	日本看護系大学協議会会長
			大学設置・学校法人審議会専門委員	文部科学大臣
			大学機関別認証協会委員会専門委員	大学評価・学位授与機構長
			グローバルCOEプログラム委員会委員	日本学術振興会理事長
			日本看護協会専門看護師認定実行委員会委員	日本看護系大学協議会会長
			日本看護系学会協議会理事	理事長 太田喜久子
			高知保護司選考委員	法務大臣
			高知県医療審議会専門委員	高知県知事
			高知医療センター治験審査委員会	高知医療センター長
高知市民の大学運営委員会委員	委員長			
教授	藤田 佐和	日本看護系大学協議会専門看護師教育課程認定委員会がん看護専門分科会委員	日本看護系大学協議会会長	
		日本看護協会専門看護師認定実行委員会委員	日本看護協会会長	
		中国四国がんプロフェッショナル養成プラン理事・がん看護専門看護師コース幹事校、カリキュラム企画運営委員会委員	中国・四国広域がんプロ養成コンソーシアム協議会代表	
		NPO高知緩和ケア協会理事・評議員	NPO高知緩和ケア協会	
		専門分野(がん)における質の高い看護師の育成事業検討会委員	高知県知事	
		社会保険診療報酬支払基金高知支部幹事	社会保険診療報酬支払基金高知支部幹事	
		高知がん診療連携協議会委員	高知大学医学部付属病院院長	
教授	宮武 陽子	専門分野(糖尿病)における看護士育成事業検討会委員	高知県健康政策部長	
		日本糖尿病教育・看護学会研究推進委員会委員	日本糖尿病教育・看護学会理事長	
		日本糖尿病教育・看護学会ネットワーク委員会委員	日本糖尿病教育・看護学会理事長	
教授	森下 利子	高知大学医学部附属病院医療問題委員会委員	高知大学医学部附属病院院長	
		高知県衛生研究所疫学倫理審査委員会委員	高知県衛生研究所長	
		高知県准看護師試験委員	高知県知事	

学部	職名	氏名	審議会・委員会名等	発令者
看護学部	教授	森下 安子	いの町・日高村介護認定審査会委員(仁淀川広域市町村圏事務組合)	仁淀川広域市町村圏事務組合長
			南海地震長期浸水対策検討会委員	高知県知事
			高知県高齢者保健福祉推進委員会委員	高知県知事
			高知県訪問看護推進協議会副委員長	高知県知事
			高知市地域高齢者支援センター運営協議会委員	高知市長
			高知市地域密着型サービスの運営に関する委員会委員	高知市長
			いの町地域包括支援センター運営協議会委員	いの町長
			いの町地域密着型サービス運営委員会委員	いの町長
			日高村地域包括支援センター運営協議会委員	日高村村長
			日高村地域密着型サービス運営委員会委員	日高村村長
	教授	山田 覚	高知県災害医療救護計画見直し検討委員会委員	高知県知事
			地域保健従事者研修運営委員会委員	高知県看護協会長
	准教授	川上 理子	H22年度高知県看護協会地域看護委員会	(社)高知県看護協会長
	准教授	益守 かづき	高知市子育て支援計画推進協議会委員	高知市長
講師	石川 麻衣	高知県人材育成ガイドライン評価検討会委員	高知県健康長寿政策課長	
社会福祉学部	教授	小坂田 稔	高知県社会福祉審議会委員(副会長)	高知県知事
			高知県福祉人材センター・高知県福祉研修センター運営委員会委員(委員長)	高知県社会福祉協議会長
			岡山県介護予防市町村支援委員会委員(委員長)	岡山県知事
			岡山県津山市地域包括ケア会議委員(委員長)	津山市社会福祉協議会長
			岡山県久米南町地域福祉計画策定委員会委員(委員長)	久米南町長
			岡山県美作市社会福祉協議会地域福祉活動計画策定委員会委員(委員長)	美作市社会福祉協議会長
	教授	杉原 俊二	高知県スクールソーシャルワーカー活用事業スーパーバイザー(高知県教育委員会)	高知県教育委員会
	教授	住友 雄資	精神保健福祉士試験委員会((財)社会福祉振興・試験センター)副委員長	(財)社会福祉振興・試験センター理事長
			(一般社団法人)日本精神保健福祉士養成校協会理事兼事務局長	(一般社団法人)日本精神保健福祉士養成校協会長
	教授	田中 きよむ	高知市社会福祉審議会民生委員審査専門分科会会長	高知市長
			高知市国民健康保険運営協議会委員	高知市長
			高知市福祉有償運送運営協議会委員	高知市長
			運営適正化委員会委員	高知県社会福祉協議会会長
			高知県社会福祉協議会60年史作製委員会副委員長	高知県社会福祉協議会会長
			高知発地福祉実践研究会委員/地域支援ワーカー養成研修プログラム検討委員	高知県社会福祉協議会会長
			日高村地域福祉活動計画アドバイザー	日高村社会福祉協議会
			土佐清水市地域福祉活動計画アドバイザー	土佐清水市社会福祉協議会会長
			土佐町地域福祉活動計画アドバイザー	土佐町社会福祉協議会
			佐川町地域福祉活動計画アドバイザー	佐川町社会福祉協議会会長
	四万十町地域福祉活動計画アドバイザー	四万十町社会福祉協議会		
	教授	宮上 多加子	高知県医療審議会委員	高知県知事
			(財)高知県福祉基金理事	(財)高知県福祉基金理事
			高知市民生委員推薦会委員	高知市長
高知県介護・福祉分野雇用検討委員会委員			高知県知事	
准教授	長澤 紀美子	高知県佐川町公文書開示審査会委員	佐川町長	
		高知県佐川町個人情報保護審査員	佐川町長	
		(財)こうち男女共同参画社会づくり財団運営委員会委員(委員長)	(財)こうち男女共同参画社会づくり財団理事長	
		「ソーレ・えいど事業」「県民からの企画提案事業」選考委員	(財)こうち男女共同参画社会づくり財団理事長	
准教授	西内 章	地域密着型サービス事業所外部計画審査委員(委員長)	高知県社会福祉協議会長	
		日常生活自立支援事業契約締結審査会委員(高知県社会福祉協議会)	高知県社会福祉協議会会長 島田一夫	
		高知県生きがい健康づくり推進協議会委員(高知県社会福祉協議会)	高知県社会福祉協議会会長 島田一夫	
講師	上白木 悦子	高知県スクールソーシャルワーカー活用事業スーパーバイザー(高知県教育委員会)	高知県教育長	
講師	上白木 悦子	高知県社会福祉士会理事	高知県社会福祉士会会長	

学部	職名	氏名	審議会・委員会名等	発令者
社会福祉学部	講師	鈴木 孝典	高知県自立支援協議会委員	高知県知事
			高知県精神医療審査会委員	高知県知事
			高知市障害者計画等推進協議会委員(副会長)	高知市長
			高知県障害者施策推進協議会委員	高知県知事
			高知県障害者介護給付費等不服審査会委員	高知県知事
			高知県新点字図書館基本構想検討委員会委員	高知県知事
			高知市新点字図書館基本構想検討委員会委員	高知市長
	講師	西梅 幸治	高知市教育研究所運営委員	高知市教育委員会
			高知県スクールソーシャルワーカー活用事業スーパーバイザー(高知県教育委員会)	高知県教育委員会
	講師	三好 弥生	介護福祉士試験委員	(財)社会福祉振興・試験センター理事長
	助教	新藤 こずえ	高知県社会貢献活動支援推進会議委員	高知県知事
			高知県ボランティア・NPOセンター運営委員会委員(社会福祉法人高知県社会福祉協議会)	社会福祉法人高知県社会福祉協議会会長
			「福祉・ボランティア」学びと実践推進委員会委員(副委員長)(社会福祉法人高知県社会福祉協議会)	社会福祉法人高知県社会福祉協議会会長
			高知市まちづくりファンド運営委員会委員	NPO高知市民会議・四国銀行
			高知県社会貢献活動支援推進会議質の評価委検討会委員	高知県知事
			高知県スクールソーシャルワーカー活用事業スーパーバイザー(高知県教育委員会)	高知県教育委員会
			高知市地域コミュニティの再構築に関する検討委員会委員	高知市長
			NPO高知市民会議 寄付先選定委員会委員	NPO高知市民会議理事長

3 学外提供用刊行物作成状況(平成22年度)

作 成 元	担 当 部 署	名 称
全 学	総務企画課	高知女子大学 大学案内 2010
	学生課	平成21年度 学生募集要項 (推薦入試、AO入試、一般入試、3年次編入学、私費留学生)
	学生課	高知女子大学 学生支援対策集
	図書情報課	高知女子大学 紀要
	広報委員会	センパイにきくキャンパスライフ(学生生活紹介冊子)
		大学案内2011暫定版(日本語版・学部別改革情報チラシ)
高知女子大学 OPEN CAMPUS(パンフレット、ポスター)		
地域創成センター	総務企画課	KWU NEWS LETTERS No. 22、23
健康長寿センター	健康長寿センター運営委員会	日本一の健康長寿県をめざして 高知県立大学 健康長寿センターの活動
生活科学部	生活科学部報編集委員会	高知女子大学生活科学部報第12号
健康栄養学部	健康栄養学部健康栄養学科	高知県立大学健康栄養学部(学部紹介パンフレット)
文 化 学 部	企画広報委員会	ポケット文化(学部紹介パンフレット)
	企画広報委員会	ニッポンヲカタロウ(日本学プログラム紹介パンフレット)
	自己点検・評価委員会	文化学部活動記録
	文化論叢編集委員会	文化論叢
看 護 学 部	看護学部看護学科	看護学部活動報告
		看護学部委員会報告
		看護学部 学部報
		平成22年度看護実習要項
		高知女子大学看護学会誌 第35巻
		第36回高知女子大学看護学会抄録集
		共学化PRのポスター
		看護学部オープンキャンパスポスター
		看護学部PR誌-高校低学年向けPR誌(白冊子)
		看護学部PR誌-看護学部受験生向けPR誌2011年版(赤冊子)
		Male Nurse:男性看護師PR誌(青冊子)
		看護実習中の事故予防・安全教育、発生時の対応について(Ver. 3)
		健康管理のしおり~自分の健康は自分で守ろう~ (冊子)
社 会 福 祉 学 部	社会福祉学部	平成21年度 社会福祉学部報 第12号(2010年度自己点検評価資料)(冊子)
		2010年度社会福祉実習報告書(冊子)
		高知女子大学社会福祉学部リカレント教育講座(リーフレット)
		高校生のための公開講座2010(リーフレット)
		学部PR「あなたを待っています！」(チラシ・ポスター)
大 学 院		平成23年度 各研究科学生募集要項
		高知県立大学大学院 2011(大学院案内)
		英語版大学院案内
		人間生活学研究科案内
		公開講座&ホームカミング2010記念誌
		公開講座記念誌「南海地震時の避難生活を支える災害食について」
		平成22年度 大学院学位論文要旨集
博士論文内容の要旨及び審査結果の要旨 第6集		

10 財 務

1 収入・支出の状況(平成22年度)

大学独自の収入(入学料や授業料など)は、収入全体の約39.7%で残りは県費等でまかなわれている。また、教職員や非常勤講師などの人件費が支出全体の約75.8%を占めており、光熱水費などの施設維持経費と併せると支出全体の約88.1%が一般管理経費となっている。残り11.1%程度で教育・研究など大学独自の活動を行っている。

【収入の内訳】

(単位:千円)

項 目	金 額	備 考
授 業 料	549,555	652,471千円(全体の約37.9%) 大学独自の収入(自主財源) 諸収入は、センター試験受託料・庁舎等使用料・労働保険料
入学料・入学手数料	92,475	
諸 収 入	10,441	
国 費	3,403	地域活性化交付金、教員講習開設準備等補助金、建築物安全ストック補助金
繰 入 金	6,756	緊急雇用創出臨時特例基金繰入
県 費	1,059,375	参考:交付税基準財政需要額 963,455千円 (内訳) 保健系(看護学部・看護学研究科) @248千円×2,135人(学生数287人×補正率7.44)=529,530千円 文科系(文化学部) @248千円×365人(学生数365人×補正率1.00)=90,520千円 家政系(生活科学部・社会福祉学部・人間生活学研究科・健康生活科学研究科) @248千円×1,385人(学生数457人×補正率3.03)=343,405千円
合 計	1,722,005	

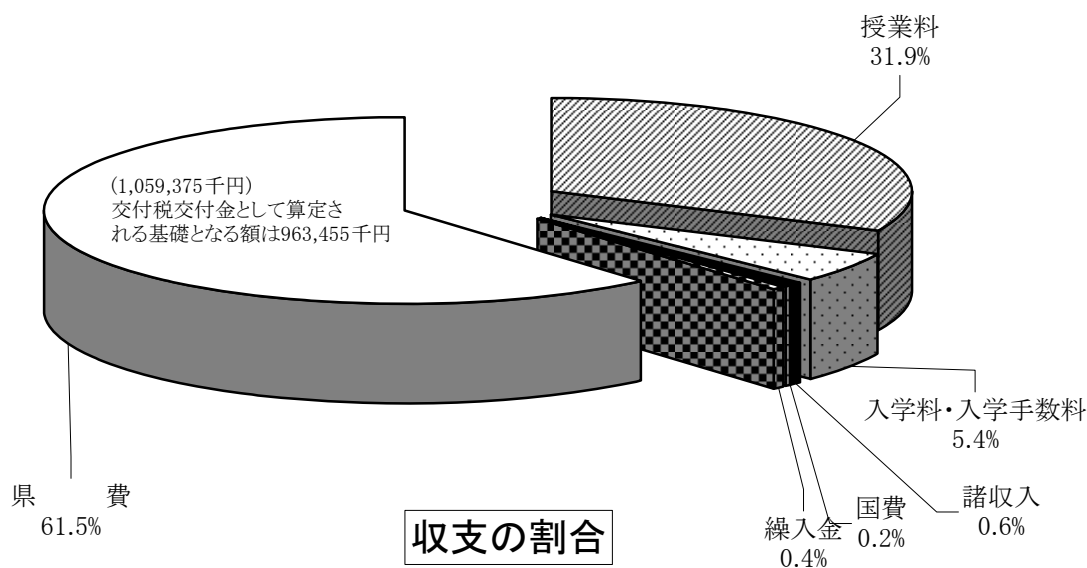

【支出の内訳】

(単位:千円)

項 目	金 額	備 考
教 職 員 人 件 費	1,214,399	教員や事務局職員の人件費
非常勤講師等経費	84,951	非常勤講師及び非常勤・臨時職員の人件費・賃金
光 熱 水 費	52,291	電気・水道・ガス等の経費
修 繕 ・ 工 事 費	19,992	校舎等の修繕・工事等の経費 主に永国寺キャンパスの施設改善のために使用
そ の 他	150,499	各種委員会経費、情報機器・植栽の維持管理、学内の清掃、消耗品の購入等学校を運営していくための経費
教 員 研 究 費	112,951	主に教員の研究のための経費
実 験 実 習 費	78,492	主に授業や実習のための経費
合 計	1,713,575	

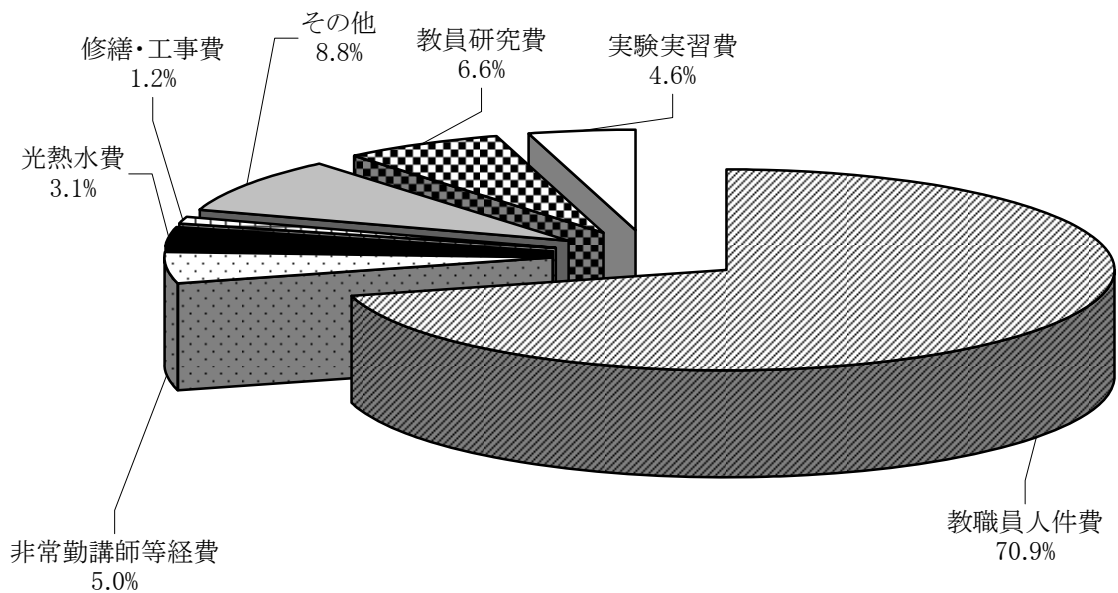

支出の内訳

2 外部資金導入の状況

(1) 科学研究費補助金交付状況

【科学研究費補助金交付実績】

(単位:千円)

研究種目	学部	役割	職名	氏名	研究題目	新規・継続の別	研究期間	～H21		H22		H23～(予定)	総額(予定含む)	
								直接経費	間接経費	直接経費	間接経費	直接経費	直接経費	間接経費
基礎研究A	看護	研究代表者	教授	野嶋 佐由美	研究一実践の連携による家族に対する看護エンバウメント介入の評価研究	新規	H22～24			9,100	2,730	16,300	25,400	2,730
基礎研究A 小計								0	0	9,100	2,730	16,300	25,400	2,730
基礎研究B	看護	研究代表者	教授	山田 覚	災害看護支援ネットワークシステムの構築	継続	H21～23	2,100	630	1,300	390	1,200	4,600	1,020
		研究代表者	教授	藤田 佐和	在宅移行するがん患者のエンバウメントを支える看護ケア指針の開発	継続	H21～23	2,800	840	3,200	960	2,600	8,600	1,800
		研究代表者	教授	中野 綾美	脳死による子どもの臓器移植に直面した家族の意志決定を支えるケアガイドラインの開発	新規	H22～24			3,700	1,110	3,600	7,300	1,110
基礎研究B 小計								4,900	1,470	8,200	2,460	7,400	20,500	3,930
基礎研究C	文化	研究代表者	教授	清原 泰治	伝統的な地域スポーツ・イベントの記録とまちづくりのための活用に関する調査研究	継続	H21～23	1,830	549	600	180	500	2,930	729
		研究代表者	教授	松本 鈴子	出産体験に伴う母親のPTSDを予防するためのガイドラインの開発	継続	H19～22	2,900	870	600	180		3,500	1,050
		研究代表者	講師	瓜生 浩子	潜在看護師のフィジカルアセスメント能力を強化するための教育用マニュアルの開発	継続	H20～22	2,500	750	1,100	330		3,600	1,080
		研究代表者	研究員	佐東 美緒	低出生体重児を育む家族の育児力を高める看護教育プログラムの開発	継続	H20～22	2,300	690	1,200	360		3,500	1,050
		研究代表者	教授	池添 志乃	対人関係形成が困難な子どもと家族の生きる力を支える養護教諭のケアガイドライン開発	継続	H20～22	2,600	780	1,000	300		3,600	1,080
		研究代表者	教授	時長 美希	乳児全数訪問事業を基盤としたポピュレーションアプローチによる母子保健活動の再構築	継続	H20～22	2,400	720	1,100	330		3,500	1,050
		研究代表者	准教授	川上 理子	ターミナル期の在宅療養者と家族が納得できる最期を支える訪問看護援助モデルの開発	継続	H20～22	2,400	720	1,000	300		3,400	1,020
		研究代表者	教授	池田 光徳	線維芽細胞の上皮-間葉移行および間葉-上皮移行に基づいた強皮症の新規治療法	継続	H21～23	276	83	1,100	330	1,000	2,376	413
		研究代表者	教授	長戸 和子	患者家族と看護師のパートナーシップ形成のためのガイドラインの開発	新規	H22～24			2,000	600	1,500	3,500	600
		研究代表者	准教授	田井 雅子	外来看護師による統合失調症を持つ人に対するセルフマネジメントのケアモデル作成	新規	H22～24			900	270	1,300	2,200	270
	研究代表者	教授	畦地 博子	精神科看護におけるアカウンタビリティ向上のための教育プログラムの作成	新規	H22～24			1,000	300	2,300	3,300	300	
	社会福祉	研究代表者	教授	田中 きよむ	限界集落における高齢者の孤立問題と行政・地域社会の支援機能に関する実証分析	継続	H20～22	1,500	450	1,200	360		2,700	810
		研究代表者	准教授	後藤 由美子	生活支援職における異文化コミュニケーション教育研修プログラムの開発	継続	H21～23	440	132	1,100	330	900	2,440	462
		研究代表者	教授	杉原 俊二	うつ経験者の回復期支援法—自分史分析(4テーマ分析法)を用いた支援の効果	新規	H22～24			700	210	400	1,100	210
研究代表者		准教授	三浦 要一	四国における戦前期の古社寺建造物の修理に関する研究	継続	H21～23	700	210	500	150	600	1,800	360	
基礎研究C 小計								19,846	5,954	15,100	4,530	8,500	43,446	10,484
研究活動スタート支援	文化	研究代表者	講師	辻上 奈美江	湾岸諸国における女性の超国家的ネットワークとアイデンティティ構築に関する研究	新規	H22～23			1,240	372	1,140	2,380	372
	看護	研究代表者	助教	大坂 京子	認知症高齢者のBPSDの発症頻度・程度と「つながり感」との関連性	継続	H21～22	880	264	770	231		1,650	495
		研究代表者	助教	小原 弘子	在宅移行期における訪問看護師の判断とケアに関するガイドラインの開発	新規	H22～23			1,000	300	280	1,280	300
研究活動スタート支援 小計								880	264	3,010	903	1,420	5,310	1,167
若手研究B	文化	研究代表者	准教授	山口 善成	博物誌から国家史へ:18世紀末から19世紀のアメリカにおける歴史記述	継続	H19～22	1,900	360	600	180		2,500	540
		研究代表者	講師	吉川 孝	ミュンヘン・ゲッティンゲン学派の実践哲学に関する研究	継続	H20～23	1,000	300	500	150	500	2,000	450
		研究代表者	准教授	金澤 俊吾	英語における事象を修飾する形容詞の意味的特徴について	新規	H22～23			500	150	500	1,000	150
	看護	研究代表者	助教	井上 正隆	看護サービスの受給者と提供者の両者の満足度を用いた質カイゼンモデルの作成	継続	H20～22	2,000	600	500	150		2,500	750
		研究代表者	講師	升田 茂章	前立腺全摘出術後患者の排尿障害とセクシャリティに関する看護ケアガイドラインの開発	新規	H21～23	1,200	360	900	270	900	3,000	630
		研究代表者	助教	高谷 恭子	慢性状態にある思春期の子どもと親が辿る軌跡のあり様を説明できるモデルの構築	新規	H22～24			900	270	1,400	2,300	270
		研究代表者	助教	府川 晃子	安全と安心を護る外来化学療法患者の抗がん剤管理・防衛のセルフケア支援指針開発	新規	H22～23			500	150	500	1,000	150
	社会福祉	研究代表者	准教授	西内 章	限界集落をつなぐ保健・医療・福祉ネットワークのアセスメント方法	新規	H22～24			400	120	300	700	120
		研究代表者	講師	西梅 幸治	ストレンクス視点に基づく知的障害のある人との協働アセスメント方法の構築	新規	H22～24			900	270	1,700	2,600	270
		研究代表者	講師	鈴木 孝典	精神障害者グループホームにおける支援評価モデルの開発的研究	新規	H22～24			800	240	1,000	1,800	240
健康栄養	研究代表者	助教	古川 弘子	入院患者における高カリウム血症の頻度とリスク要因に関する研究	新規	H22～23			500	150	500	1,000	150	
若手研究B 小計								6,100	1,620	7,000	2,100	7,300	20,400	3,720
合計								31,726	9,308	42,410	12,723	40,920	115,056	22,031

【科学研究費補助金(研究成果公開促進費)交付実績】

(単位:千円)

研究種目	学部	役割	職名	氏名	研究題目	新規・継続の別	研究期間	～H21		H22		H23～(予定)	総額(予定含む)	
								直接経費	間接経費	直接経費	間接経費	直接経費	直接経費	間接経費
学術図書	文化	研究代表者	講師	辻上 奈美江	現代サウディアラビアのジェンダーと権力	新規	H22			1,900	0		1,900	0
学術基盤 小計								0	0	1,900	0	0	1,900	0

※ 平成22年度の実績報告があった研究について掲載し、職名は、実績報告の職名を記載

【平成22年度 科学研究費受託件数】

	研究種目名	状況	文化学部	看護学部	社会福祉学部	健康栄養学部	生活科学部	計	
新規件数	基盤研究(A)(一般)	応募数	0	1	0	0	0	1	
		採択数	0	1	0	0	0	1	
		採択率	-	100.0%	-	-	-	100.0%	
	基盤研究(B)(一般)	応募数	0	2	0	0	1	3	
		採択数	0	1	0	0	0	1	
		採択率	-	50.0%	-	-	0.0%	33.3%	
	基盤研究(C)(一般)	応募数	1	11	1	1	1	15	
		採択数	0	3	1	0	0	4	
		採択率	0.0%	27.3%	100.0%	0.0%	0.0%	26.7%	
	挑戦的萌芽研究	応募数	0	0	3	1	0	4	
		採択数	0	0	0	0	0	0	
		採択率	-	-	0.0%	0.0%	-	0.0%	
	若手研究(B)	応募数	1	4	5	2	0	12	
		採択数	1	1	3	1	0	6	
		採択率	100.0%	25.0%	60.0%	50.0%	-	50.0%	
	研究活動スタート支援	応募数	2	7	0	0	0	9	
		採択数	1	1	0	0	0	2	
採択率		50.0%	14.3%	-	-	-	22.2%		
小計	応募数	2	18	9	4	2	35		
	採択数	1	6	4	1	0	12		
	採択率	50.0%	33.3%	44.4%	25.0%	0.0%	34.3%		
研究成果公開促進費 (学術図書)	応募数	1	0	0	0	0	1		
	採択数	1	0	0	0	0	1		
	採択率	100.0%	-	-	-	-	100.0%		
合計	応募数	3	18	9	4	2	36		
	採択数	2	6	4	1	0	13		
	採択率	66.7%	33.3%	44.4%	25.0%	0.0%	36.1%		
継	続	件	数	3	13	2	0	1	19
合	計	件	数	5	19	6	1	1	32

(2)【中国・四国広域がんプロ養成プログラム】

●事業目的

中国・四国地方の8大学大学院とがん診療連携拠点病院が協力し、高度な技術のみならず、チームとしてがん診療を行うことができる専門職医療人を養成する。

岡山大学は主管校として事務局を置き、各大学を取り纏める。各大学は専門性を生かし各種コースワークの幹事校として他大学と連携してカリキュラムを編成、改善する。

各大学の名称と担当は次の通り。

- ・岡山大学(主管校)・・・がん薬物療法、放射線治療
- ・愛媛大学・・・がん薬物療法
- ・香川大学・・・緩和療法
- ・山口大学・・・腫瘍外科
- ・高知女子大学・・・がん看護専門看護師
- ・徳島大学・・・医学物理士、がん専門薬剤師、栄養管理士
- ・高知大学・・・在宅がん医療
- ・川崎医科大学・・・がん医療の生涯教育

年度	研究者			研究期間	事業内容	交付金額 (千円)
	学部	職名	氏名			
H19	看護学部	教授	齋藤 信也	H19.9.6～ H20.3.31	<ul style="list-style-type: none"> ・大学院カリキュラムの策定 ・eラーニング準備 ・がん看護インテンシブコースの実施(1回) ・大学院広報活動 	3,023
		教授	藤田 佐和			
		教授	森下 利子			
H20	看護学部	教授	齋藤 信也	H20.7.8～ H21.3.31	<ul style="list-style-type: none"> ・3大学院合同セミナーの実施(1回) ・がん看護CNSセミナーの実施(7回) ・大学院カリキュラムの策定 ・eラーニング準備 ・がん看護インテンシブコースの実施(5回) 	7,192
		教授	藤田 佐和			
		教授	森下 利子			
H21	看護学部	教授	藤田 佐和	H21.6.15～ H22.3.31	<ul style="list-style-type: none"> ・3大学院合同セミナーの実施(2日間) ・がん看護CNSセミナーの実施(7回) ・チーム医療セミナーの実施(13回) ・がん看護専門看護師コースWG講演会・研修会の実施(5回) ・がん診療連携拠点病院看護師を対象の学習会の実施(5回) ・大学院の広報活動・カリキュラムの策定 	7,591
		教授	森下 利子			
		教授	池田 光徳			
H22	看護学部	教授	藤田 佐和	H22.5.18～ H23.3.31	<ul style="list-style-type: none"> ・3大学院合同セミナーの実施(2日間) ・がん看護CNSセミナーの実施(5回) ・チーム医療セミナーの実施(7回) ・がん看護専門看護師コースWG講演会・研修会の実施(5回) ・がん診療連携拠点病院看護師を対象の学習会の実施(6回) ・大学院の広報活動・カリキュラムの策定 	8,235
		教授	森下 利子			
		教授	池田 光徳			

(3) 【「四国地区大学教職員能力開発ネットワーク」による大学の教育力向上(戦略的大学連携支援事業)】

1 概要 (平成22年度)

事業目的	学生に質の高い教育等を提供するため、「四国地区大学教職員能力開発ネットワーク(SPOD)」を立ち上げ、四国地区の大学に関わる全教職員の能力向上を図る。	
加盟校	愛媛大学(代表校)、徳島大学、高知大学、高知女子大学、高知工科大学 四国大学、聖カタリナ大学、松山大学、松山東雲大学 今治明德短期大学、愛媛女子短期大学 高知学園短期大学 高知工業高等専門学校	13校
研究期間	平成22年4月1日から平成23年3月31日	
交付金額	205千円	
事業内容	<ul style="list-style-type: none"> ● 新任教員向けの研修や転職・キャリア支援SD研修会など、SPODで開発した様々な研修への参加や、海外の先進事例調査などに積極的に参加した。 ● SPODフォーラム参加等により、他大学の教職員との交流・情報交換を行った。 ● FD・SDに対する大学内の意識の共有化を図った。 	

(4) 奨学寄附金受入状況(※平成15年度から実施)

平成15年度

(単位:円)

	寄附を受けた者			金額	寄附者	研究題目
1	—	学長	青山 英康	4,500,000	本人	高知女子大学における教育研究の奨励
2	生活科学部	教授	渡邊 文雄	500,000	マイクロアルジェコーポレーション(株)	円石藻利用についての基礎研究
3	社会福祉学部	助教授	住友 雄資	590,000	(財)三菱財団	精神障害者の地域生活支援に関する実証的調査研究
合計		3件		5,590,000		

平成16年度

(単位:円)

	寄附を受けた者			金額	寄附者	研究題目
1	—	学長	青山 英康	17,000	本人	高知女子大学における教育研究の奨励
2	—	学長	青山 英康	1,000,000	高知女子大学教職員組合	高知女子大学における教育研究の奨励
3	生活科学部	教授	渡邊 文雄	500,000	マイクロアルジェコーポレーション(株)	円石藻利用についての基礎研究
4	生活科学部	教授	佐藤 厚	300,000	有限会社 創友	ラットを用いた界面活性剤の皮膚炎症の実験
5	生活科学部	助手	川口 順子	300,000	財団法人 石本記念デサントスポーツ科学振興財団	高齢者の快適で安全な生活支援のための色彩の役割について
6	社会福祉学部	助教授	住友 雄資	210,000	(財)三菱財団	精神障害者の地域生活支援に関する実証的調査研究
合計		6件		2,327,000		

平成17年度

(単位:円)

	寄附を受けた者			金額	寄附者	研究題目
実績なし						
合計		0件		0		

平成18年度

(単位:円)

	寄附を受けた者			金額	寄附者	研究題目
実績なし						
合計		0件		0		

平成19年度

(単位:円)

	寄附を受けた者			金額	寄附者	研究題目
実績なし						
合計		0件		0		

平成20年度

(単位:円)

	寄附を受けた者			金額	寄附者	研究題目
1	生活科学部	教授	佐藤 厚	500,000	井上石灰工業㈱	トマトの含有する機能性についての研究
合計		1件		500,000		

平成21年度

(単位:円)

	寄附を受けた者			金額	寄附者	研究題目
1	生活科学部	教授	佐藤 厚	240,000	公益信託 高知新聞・高知放送 「生命(いのち)の基金」	高齢者の転倒防止に向けた実態調査
2	生活科学部	教授	川村 美笑子	500,000	公益信託 高知新聞・高知放送 「生命(いのち)の基金」	「深層水由来新素材ミネラルを活用した高齢者向け摂食・嚥下食の開発」に関する研究
3	生活科学部	准教授	清水 扶美	250,000	日本農産(株)	食育及びヨード卵の機能性の検討
合計		1件		990,000		

平成22年度

(単位:円)

	寄附を受けた者			金額	寄附者	研究題目
実績なし						
合計		件		0		

(5) 受託研究費受入状況

(単位:円)

H17	研究者			金額	委託者	研究題目	期間
1	生活科学部	教授	笠原 賀子	2,300,000	独立行政法人 国立健康・栄養研究所	食品摂取頻度・摂取量調査	平成17年4月28日～平成18年3月24日
2	生活科学部	教授	佐藤 厚	2,518,000	JST (独立行政法人 科学技術振興機構)	高知県地域研究開発促進拠点支援事業 題目:高齢者転倒予防のための機器開発及びその製品化	平成17年7月1日～平成18年2月28日
合計		2件		4,818,000			

H18	研究者			金額	委託者	研究題目	期間
1	生活科学部	教授	笠原 賀子	2,300,000	独立行政法人 国立健康・栄養研究所	食品摂取頻度・摂取量調査	平成18年5月23日～平成19年3月23日
2	生活科学部	教授	渡邊 浩幸	1,383,900	(株)ファンケル	「ケール由来植物性Ca飲料の臨床的有効性」に関する研究	平成19年3月26日～平成19年11月30日
3	生活科学部	教授	渡邊 浩幸	5,367,850	国立大学法人 東京海洋大学	安全性の高いエトキシキン代替抗酸化剤の探索と開発	平成18年11月7日～平成19年3月12日
4	生活科学部	教授	佐藤 厚	1,900,000	JST (独立行政法人 科学技術振興機構)	呼吸にシンクロした胸郭周径のリアルタイム測定機器の開発	平成18年10月13日～平成19年3月30日
合計		4件		10,951,750			

H19	研究者			金額	委託者	研究題目	期間
1	生活科学部	教授	渡邊 浩幸	1,383,900	(株)ファンケル	「ケール由来植物性Ca飲料の臨床的有効性」に関する研究	平成19年3月26日～平成19年11月30日
2	生活科学部	教授	渡邊 浩幸	5,913,000 (うち間接 613,000円)	国立大学法人 東京海洋大学	安全性の高いエトキシキン代替抗酸化剤の探索と開発	平成19年5月31日～平成20年3月10日
3	生活科学部	教授	渡邊 浩幸	2,000,000	JST (独立行政法人 科学技術振興機構)	平成19年度地域イノベーション創出総合支援事業「シーズ発掘試験」 題目:「非結球アブラナ科葉菜類(プチベール)の出荷規格外及び廃棄部位の有効利用を目指した機能性食品素材の開発」	平成19年7月13日～平成20年3月31日
4	生活科学部	教授	川村美笑子	1,000,000	JST (独立行政法人 科学技術振興機構)	平成19年度地域イノベーション創出総合支援事業「研究成果実用化検討(FS)」 題目:室戸海洋深層水由来新素材ミネラルの特性を活用した高齢者向けソフト食の開発	平成19年12月10日～平成20年3月31日
合計		4件		10,296,900			

H20	研究者			金額	委託者	研究題目	期間
1	生活科学部	教授	渡邊 浩幸	3,450,000	(株)ファンケル	題目:発芽米由来ASGの糖・脂質代謝異常及び老化に伴う代謝障害の改善効果の検討	平成20年6月26日～平成21年7月31日
2	生活科学部	教授	川村美笑子	2,000,000 (うち間接 200,000)	JST (独立行政法人 科学技術振興機構)	クライアントの病状ステージに応じた新しい血糖コントロール食品の開発	平成20年8月12日～平成21年3月31日
合計		2件		5,450,000			

H21	研究者			金額	委託者	研究題目	期間
1	生活科学部	教授	川村美笑子	2,000,000 (うち間接 330,000)	JST (独立行政法人 科学技術振興機構)	ストレスが惹起する疲労を予防する食 品の開発	平成21年7月27日～ 平成22年3月31日
2	看護学部	教授	野嶋佐由美	5,979,518	文部科学省 高等教育局	看護系大学におけるモデル・コア・カリ キュラム導入に関する調査研究	平成21年8月10日～ 平成22年3月31日
合計		2件		7,979,518			

H22	研究者			金額	委託者	研究題目	期間
1	健康栄養学部	教授	渡邊浩幸	3,000,000	株式会社ファンケル	慢性炎症反応が行動に及ぼす影響 の解明と改善方向の検索に関する研 究	平成22年5月6日～ 平成23年3月31日
2	看護学部	教授	野嶋佐由美	7,993,400	文部科学省	看護系大学におけるモデル・コアカリ キュラム導入に関する調査研究	平成22年4月1日～ 平成23年3月31日
合計		2件		10,993,400			

3 学長特別枠助成事業の状況

【学長特別枠助成事業実績(平成22年度)】

(単位:千円)

	事業内容	助成費	備考
学生院生教育・ アメニティキャンパス 整備支援事業費	オープンキャンパス支援	99	グッズ購入費
	アメニティキャンパス整備・支援	516	医薬品等 災害ガイドブック
	健康管理センター機能強化	584	パンフレット、PCほか
	専門職育成強化図書購入補助	2,275	図書館
小 計		3,474	
調査研究プロジェクト 推進事業費	平成22年度高知女子大学IPEプロジェクト委員会活動	1,500	
	地域ケアマネジメントシステムに関する研究	1,497	
	健康・看護・福祉領域における教育研修・ 研究のイノベーションと開発に関する研究	1,524	
	高知女子大テレヘルスシステムの導入と農村・ 僻地・離島を包括するシームレスケアの展開に 関する研究	1,118	
	H21特別研究プロジェクト報告書	606	
	H22特別研究プロジェクト報告書	807	
小 計		7,052	
社会貢献・地域創成・ 広報広聴活動事業費	広報出版物発行	255	公開講座記念誌
	4大学合同事業	75	講演会開催
	広報活動支援	145	HP作成支援等
小 計		475	
大学運営・大学改革 推進事業費	認証評価対策	708	法人化基本文書 男女共学体制整備報告書
	運営会議消耗品費等	500	コピー代、封筒ほか
	若手育成支援	1,100	補助金 11名
小 計		2,308	
合 計		13,309	

11 キャンパス

1 土 地

(単位: m²)

	区 分	所 在 地	面 積
1-1	校舎敷地	高知市永国寺町5番15号	11,313.00
1-2	校舎敷地	高知市永国寺町6番28号	3,115.98
1-3	校舎敷地	高知市池2751-1	31,586.00
1-4	集団給食実習室敷地 運動場敷地	高知市永国寺町2番25号	7,406.00
1-5	運動場敷地	高知市池2532-2	9,620.00
1-6	多目的広場・大学駐車場	高知市池2469-1	23,963.00
1-7	学生寮教職員宿舎敷地	高知市東石立町17番2号	2,653.00
1-8	池教員宿舎敷地	高知市池2160-1	3,226.00
1-9	朝倉教員宿舎敷地	高知市朝倉本町1丁目210-3	281.00
1-10	鴨部教員宿舎敷地	高知市鴨部1258-1	568.51
1-11	その他(法面等)	高知市池2155-1 ほか	9,957.00
	計		103,689.49

2 建 物

(単位: m²)

	区 分	所 在 地	面 積
2-1	校 舎	高知市永国寺町5番15号	6,631.48
2-2	図書館	〃	1,401.48
2-3	自転車置場	〃	44.10
2-4	講堂兼体育館	〃	1,237.54
2-5	南校舎	高知市永国寺町6番28号	3,213.96
2-6	自転車置場	〃	134.00
2-7	学生会館	〃	1,434.85
2-8	校 舎	高知市池2751-1	12,565.89
2-9	体育館	〃	3,337.16
2-10	自転車置場	〃	262.50
2-11	集団給食実習室	高知市永国寺町2番25号	247.50
2-12	部室・器具庫等	〃	129.48
2-13	弓道場	〃	49.25
2-14	グラウンド内トイレ等	高知市池2751-1	67.20
2-15	学生寮	高知市東石立町17番2号	1,173.02
2-16	教職員宿舎	〃	684.48
2-17	朝倉教員宿舎	高知市朝倉本町1丁目210-3	134.02
2-18	鴨部教員宿舎	高知市鴨部1258-1	278.60
2-19	池教員宿舎	高知市池2160-10	1,116.19
	計		34,142.70

高知県立

高知女子大学

〒780-8515 高知県高知市池2751-1

TEL 088-847-8700 (代表)

FAX 088-847-8670

<http://www.kochi-wu.ac.jp/>